

# **GERMANIA WERKBANK MIT HOLZPLATTE UND 2 EINLEGEBODEN**

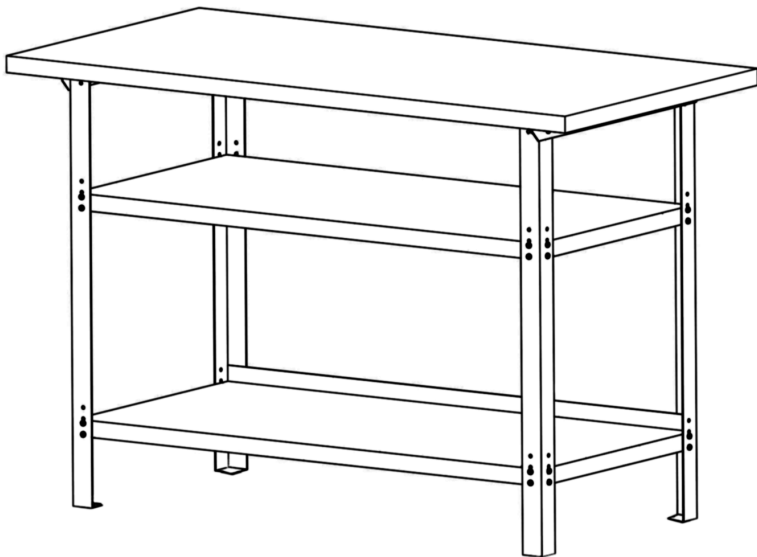

## **Sicherheitshinweis**

Wir weisen Sie darauf hin, dass einige Teile aus produktionstechnischen Gründen scharfe Kanten haben können. Um Verletzungen vorzubeugen, empfehlen wir Ihnen bei der Montage der Werkbank Handschuhe zu tragen.

Bitte prüfen Sie vor dem Zusammenbau die Vollständigkeit der Teile gemäß nachstehender Liste zum Lieferumfang.



# VERPACKUNGSINHALT:

1 4 x

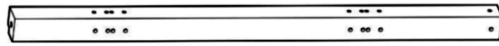

2 2 x

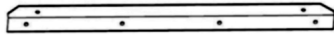

3 1 x

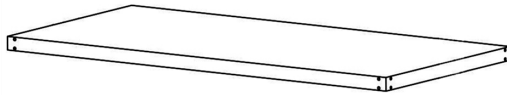

4 1 x

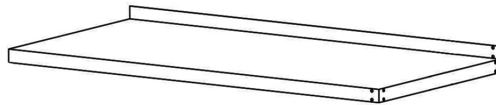

5 1 x

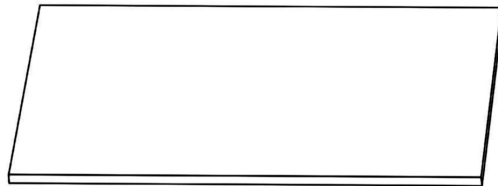

6 36 x



7 8 x



# MONTAGEANLEITUNG

Prüfen Sie bitte vor dem Zusammenbau, ob alle Bestandteile unbeschädigt sind.  
Erforderte Werkzeuge:

- Schraubendreher
- Gummihammer
- Hammer
- Steck- oder Ratschenschlüssel
- Akkuschauber
- Zollstock

Es ist empfohlen, die Montage auf einer ebenen Fläche zu zweit zu führen. Ziehen Sie bei der Montage erst alle Schrauben lose an und zum Schluss, noch einmal, alle Schrauben kräftig nach.

## Arbeitsschritt 1:

Alle vier Tischbeine (1) sind mit Hilfe von sechzehn Schraubensets (6) zu schrauben, zuerst an den Fachboden (4). An der Vorderseite nutzen Sie bitte die untersten Löcher, an der Rückseite die beiden obersten. Die Schraubenköpfe sollten außen platziert werden, die Muttern und Unterlegschrauben innen. In dem nächsten Schritt bringen Sie den oberen Fachboden (3) an. Die Höhe können Sie selbst wählen.

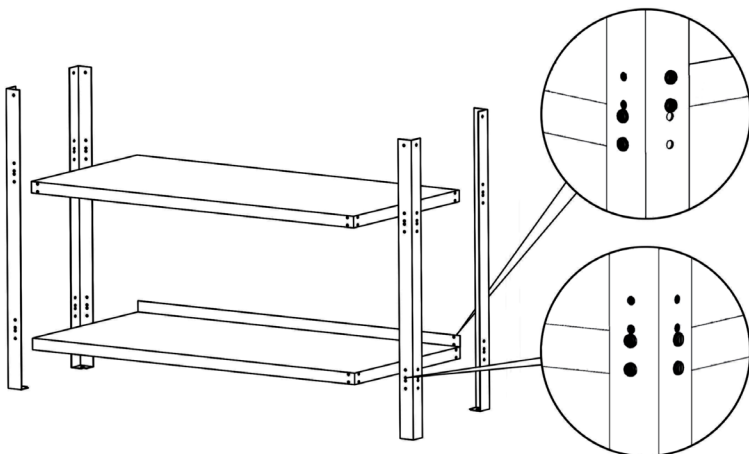

**Arbeitsschritt 2:**

Schrauben Sie bitte die beiden Verbindungswinkel (2) an die obere Seite der Beine.

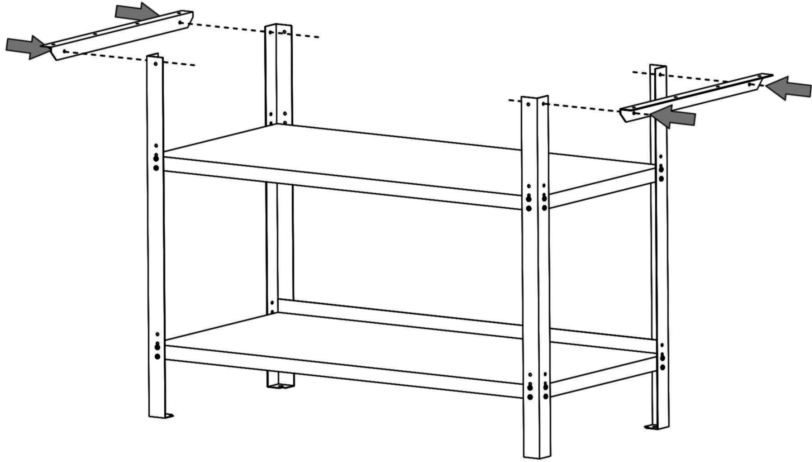

**Arbeitsschritt 3:**

Markieren Sie bitte die erforderlichen Befestigungspunkte auf der Unterseite der Platte (5).



**Arbeitsschritt 4:**

Schrauben Sie mithilfe von 8 Schneidschrauben (7) die Konstruktion auf die Platte.

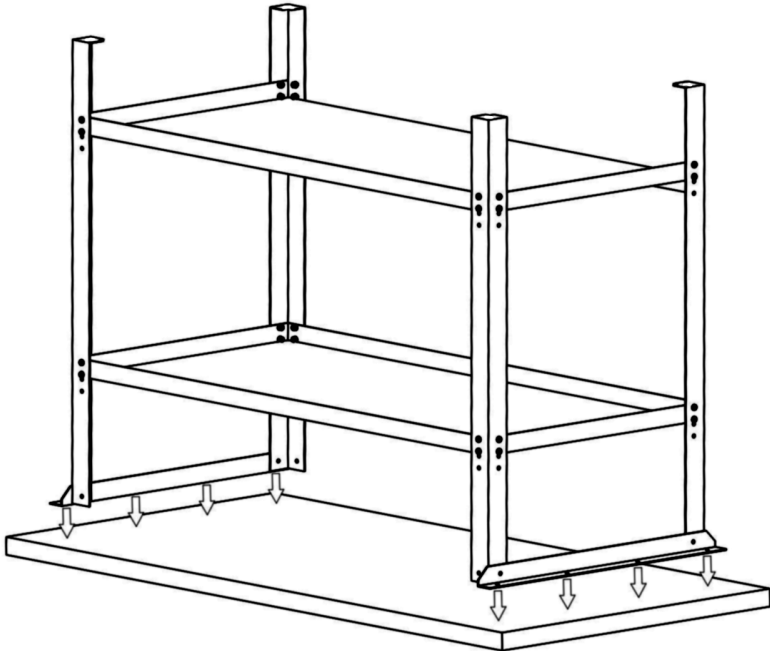

**Achtung!**

Zum Schluss ziehen Sie alle Schrauben kräftig nach.  
Schrauben Sie den Tisch mithilfe der richtigen Schrauben  
und Dübel an die Wand.



