

3 X 2.5 M

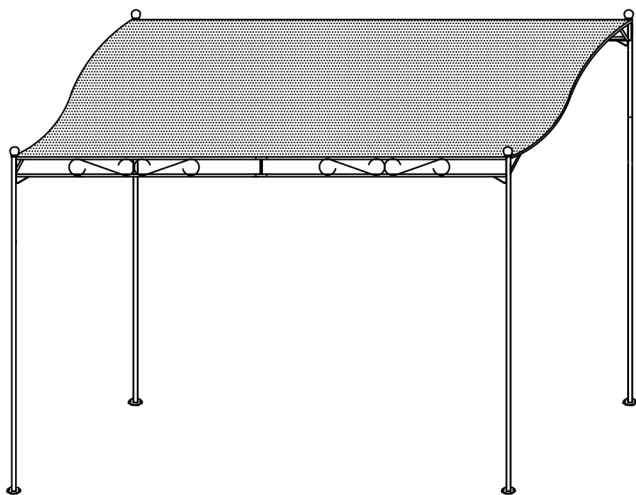

<p>1# 2PCS</p>		<p>4# 4PCS</p>	
<p>2# 2PCS</p>		<p>5# 2PCS</p>	
<p>3# 2PCS</p>		<p>6# 2PCS</p>	
		<p>7# 1PC</p>	
		<p>8# 1PC</p>	
		<p>9# 12PCS</p>	
		<p>10# 4PCS</p>	
		<p>11# 2PCS</p>	
		<p>12# 40PCS</p>	
		<p>13# 52PCS</p>	
<p>14# 40PCS</p>		<p>15# 16PCS</p>	
		<p>16# 8PCS</p>	
		<p>17# 16PCS</p>	
		<p>18# 4PCS</p>	
<p>19# 8PCS</p>		<p>21# 12PCS</p>	
<p>20# 2PCS</p>		<p>22# 1PCS</p>	
		<p>1PC</p>	

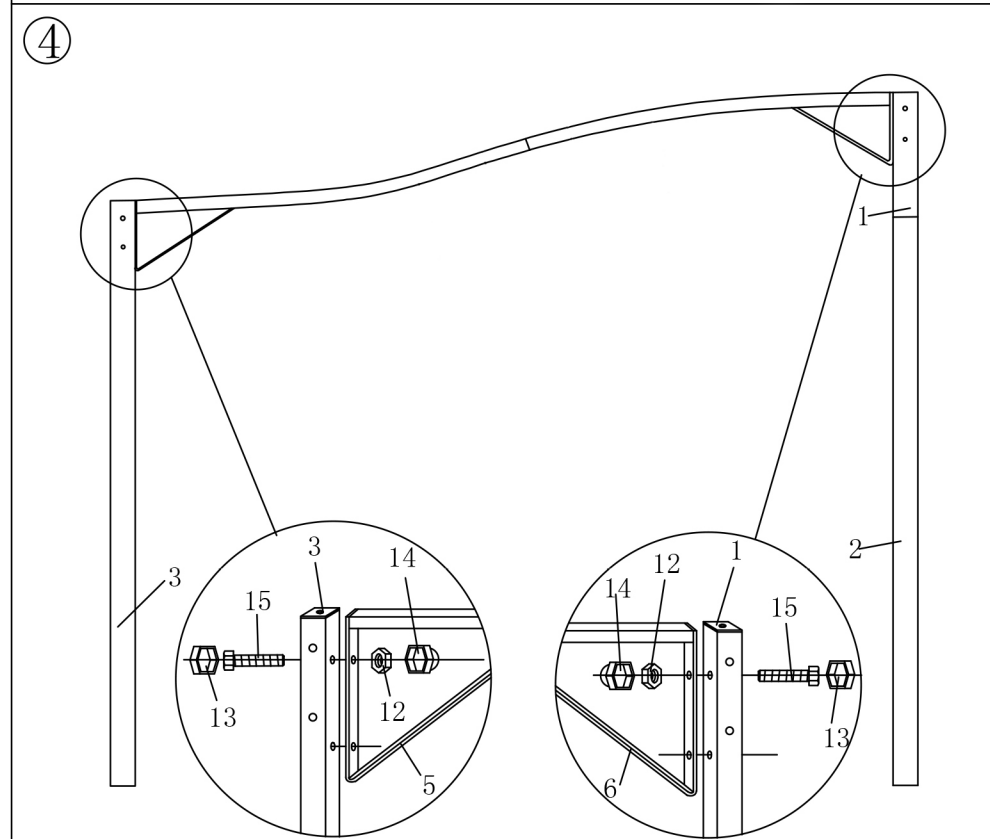
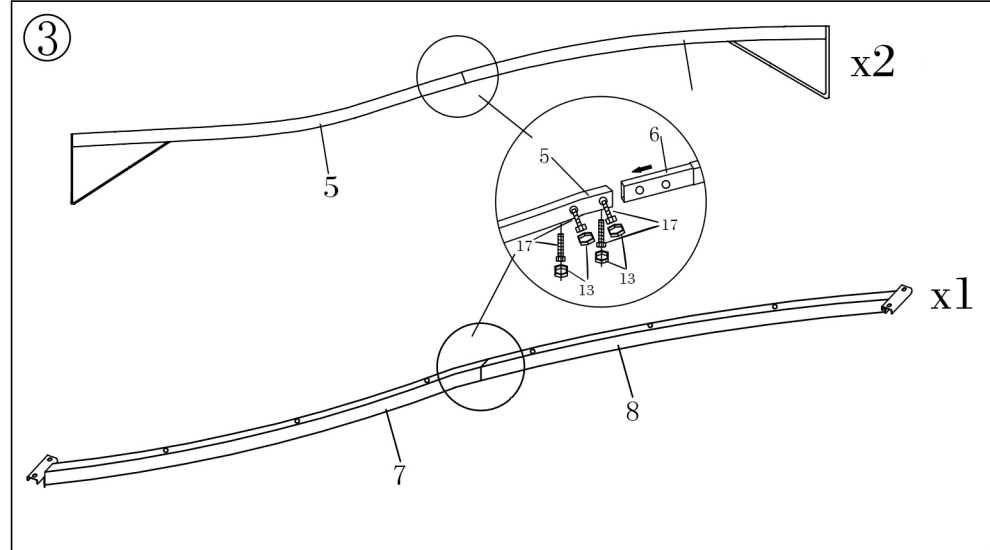
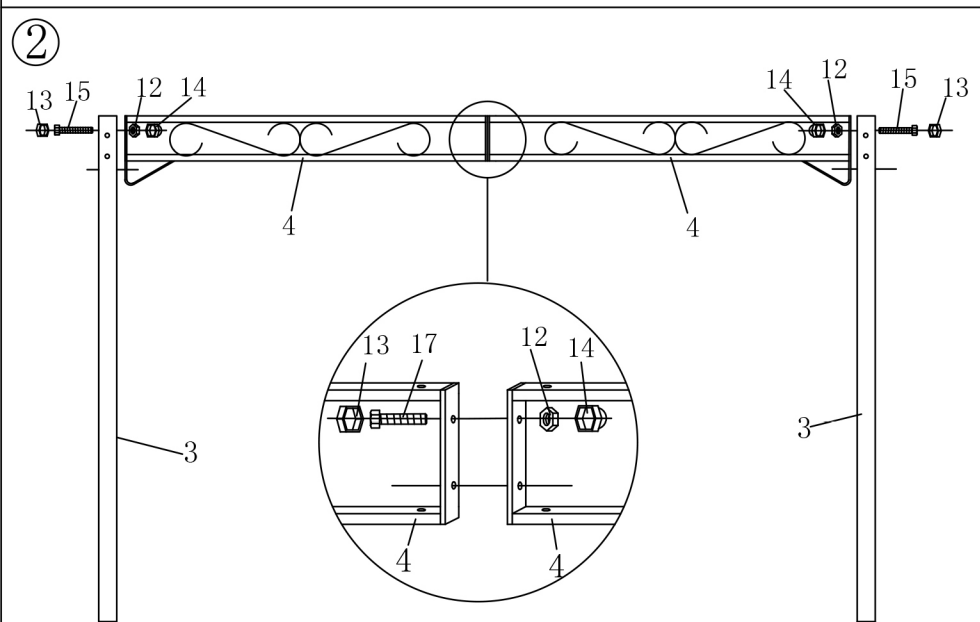
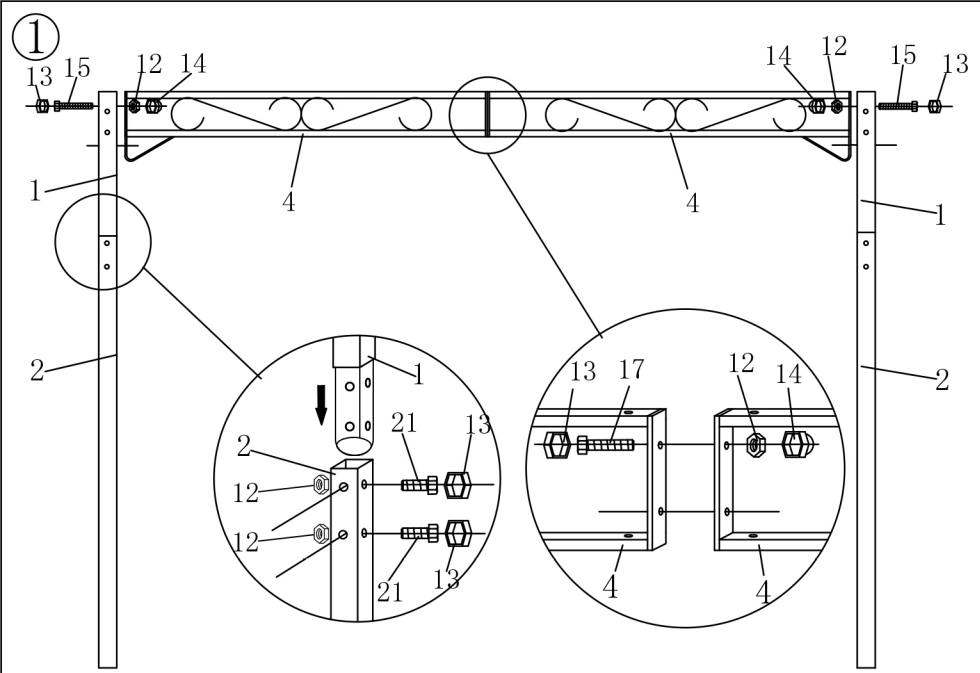

5

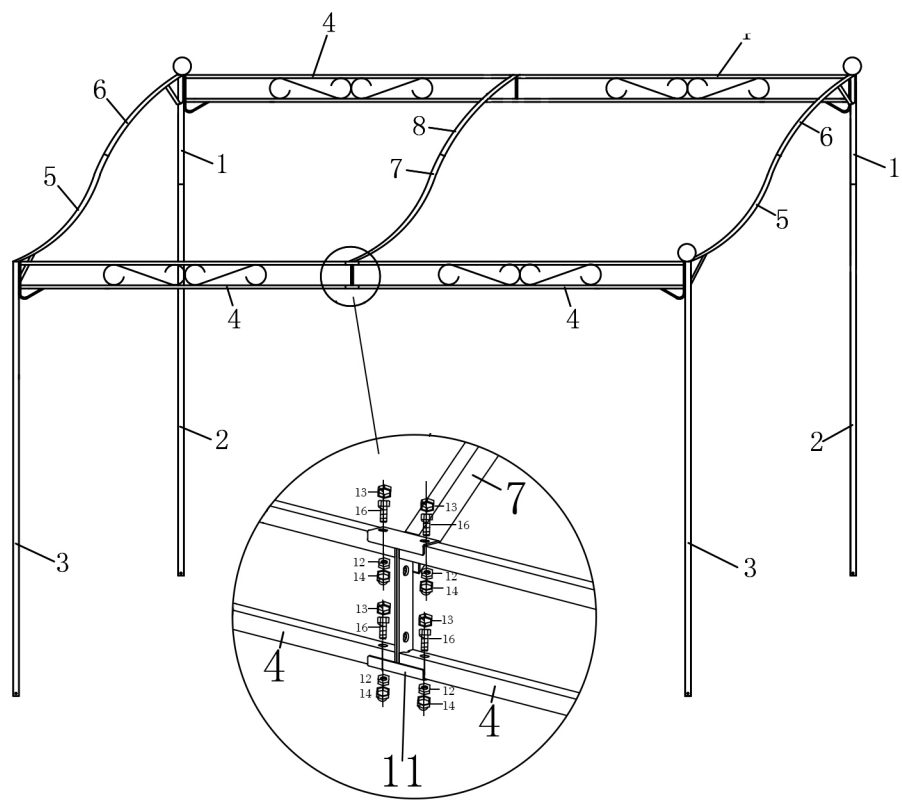

6

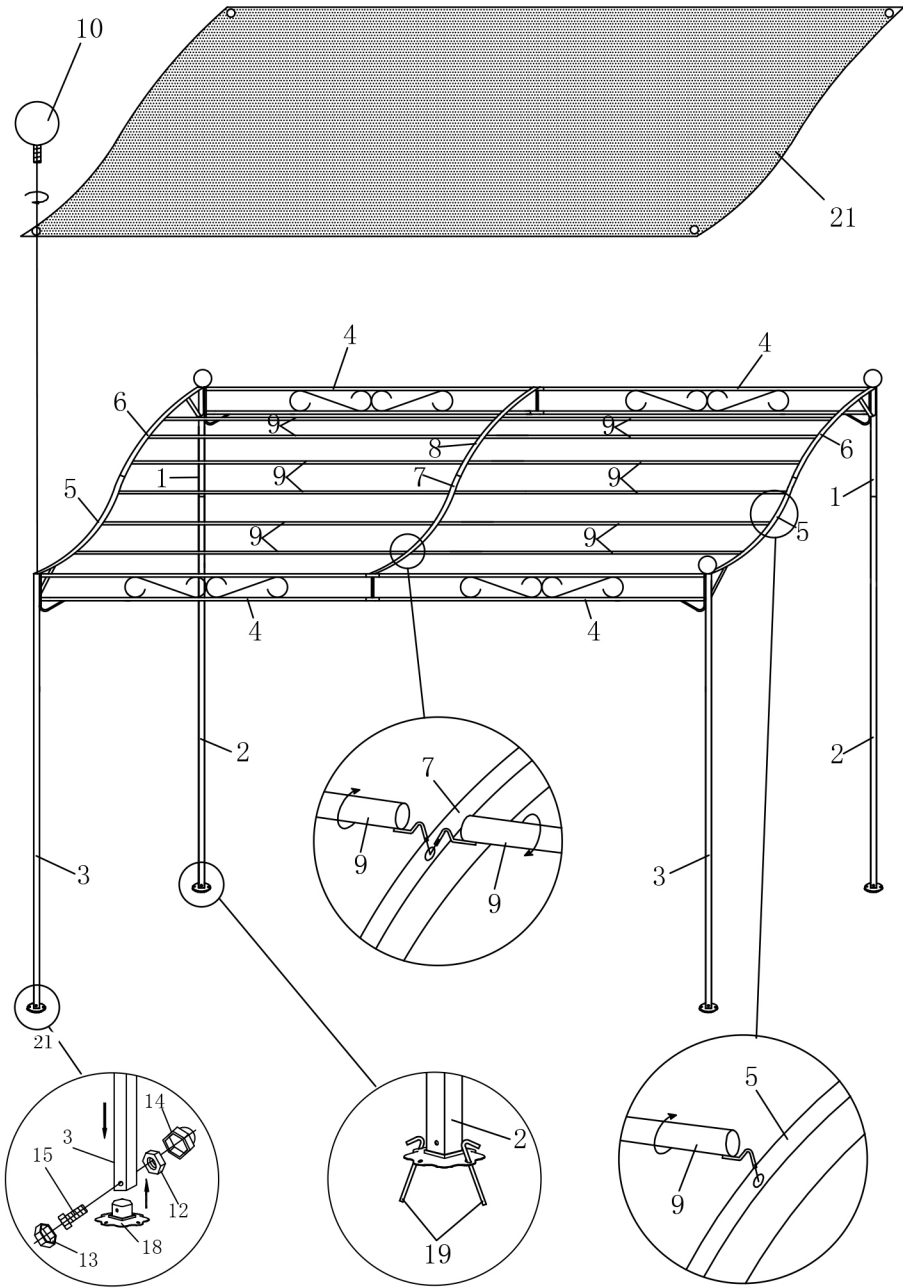

A T T E N T I O N

(UK) Weather conditions can affect this article. This article is made of metal. In case bare metal appears due to e.g. damage, it is necessary to treat the article with a rust repelling varnish, in order to avoid oxidation.

(NL) Weersomstandigheden kunnen dit artikel beïnvloeden. Dit artikel is gemaakt van metaal. Indien het blanke metaal zichtbaar wordt door bijv. beschadiging dient u om roest te voorkomen het artikel te behandelen met bijv. roest behandelende lak

(D) Witterungsverhältnisse können dieses Produkt beeinflussen. Dieser Artikel ist aus Metall hergestellt. Wenn das blanke Metall sichtbar wird, zB durch Beschädigung, sollen Sie diesen Artikel zB mit einer Rostschutzfarbe behandeln, um Rost zu vermeiden.

(F) Les conditions météorologiques peuvent affecter ce produit. Cet article est fait de métal. Si le métal devient visible (par endommagement), traitez l'article immédiatement avec une laque anti-rouille pour prévenir la rouille.

(E) Las condiciones del tiempo pueden afectar este artículo. Este artículo está fabricado de metal. En el caso que el metal se ponga a la vista, por ejemplo por daños, se debe tratar el artículo con una laca especial para oxidación.

(I) Condizioni meteorologiche potrebbero danneggiare questo articolo. L'articolo è fatto di metallo. Nel caso in cui il metallo dovesse apparire a vista a causa, ad esempio, di un danneggiamento, è vivamente consigliato passare sulle parti scoperte una vernice antiruggine.

(CZ) Vlivy počasí mohou tento výrobek ovlivnit. Tento výrobek je vyroben z kovu. Ošetřete výrobek lakem proti rzi, jakmile začne být světlý kov viditelný (např. poškozením). Tak zabráníte rezivění.

(P) Às intempéries podem influenciar este artigo. Este artigo é feito em metal. Caso o metal nu ficar exposto por causa de danos, deve tratar o artigo com um verniz anti-corrosão para evitar o aparecimento de ferrugem.

(PL) Zmiany pogody mogą mieć wpływ na artykuł. Produkt jest wykonany z metalu. W razie odsłonięcia metalu np. w przypadku uszkodzenia powierzchni należy produkt chronić przed rdzewieniem za pomocą np. lakieru ochronnego.

(RU) Погодные условия могут влиять на это изделие. Данный товар изготовлен из металла, подверженному коррозии. Если в случае повреждения покрытия в некоторых местах начнет проступать металл, покройте изделие средством, предотвращающим коррозию.

(TR) Hava şartları bu maddeyi etkileyebilir. Bu ürün metalden yapılmıştır. Eğer kaplamada hasarlar meydana gelirse paslanmaya karşı pas giderici ve onarıcı cila kullanınız.z

(DK) Dette produkt er følsomt mod vejrforandringer. Denne varer er fremstillet i metal. Hvis denne beskadiges eller på anden måde skræbes indtil det rene metal tilrådes det at behandle med en rustbeskyttende voks.

(NO) Værforholdene kan påvirke denne artikkelen. Dette produktet er laget av metall. Hvis metallet blir synlig på grunn av skade, behandle skaden med f.eks rust maling, for å forhindre rust.

(S) Väderförhållanden kan påverka produkten. Denna produkt är gjord av metall. Ifall den blanka metallen blir synbar t.ex. vid skador måste man för att undvika rost behandla produkten med t.ex. rostbehandlingslack.

(H) Az időjárás tényezők hatással lehetnek a termékre. Ez a termék féméből készült. Amikor a fehér fém pl. károsítás miatt láthatóvá válik, szükséges lesz, hogy pl. egy rozsd elleni lakkal kezelje a terméket.

(FI) Sääolosuhteet voivat vaikuttaa tämän artikkelin. Tämä tuote on metallia. Jos näkyviin tulee paljas metalli, esim. vahingoittumisen seurauksena, pitää tuote käsitellä hapettumisen estämiseksi ruosteentorjuntalakalla.

(GR) Ο καιρός μπορεί να επηρεάσει το προϊόν. Αυτό το προϊόν έχει κατασκευαστεί από μέταλλο. Σε περίπτωση φθοράς του μετάλλου συνιστάται η περιποίηση

(HR) Vremenski uvjeti mogu utjecati na ovaj proizvod. Ovaj proizvod je napravljen od metala. Ako se metal vidljivo ošteti mora se zaštititi sa lakom ili bojom protiv hrđanja.

(UA) Погодні умови можуть впливати на цей продукт. Цей продукт зроблено з металу – коли білий метал стає помітним, щоб усунути появу іржі, ви мусите обробити його лаком або фарбою проти іржі.

(RO) Condițiile meteorologice pot să influențeze acest articol. Acest articol este confecționat din metal. Dacă metalul este vizibil (de exemplu din cauza deteriorărilor) acesta trebuie acoperit cu lac sau vopsea anti-rugină.

(BG) Метереологичните условия могат да повлияят на този артикул. Този артикул е направен от метал. В случай, на уgolване на метал, причинено от каквато и да е повреда, препоръчително е да третирате артикула с лак за премахване на с ръжда.