

62015

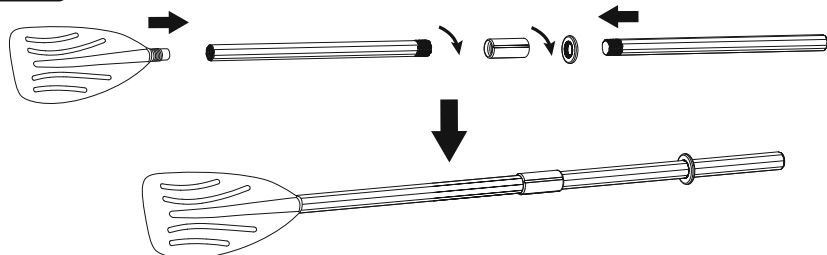
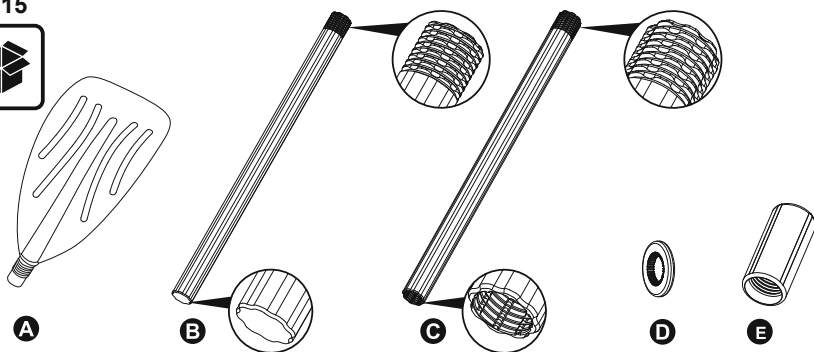

#### ASSEMBLY INSTRUCTIONS

- Assemble the paddle, water stopper and rod together as shown in the illustration. Drawings are for illustration purposes only. May not reflect actual product. Not to scale.
  - The water stopper should be installed on the rod, which can be adjusted according to personal preference.
- NOTE: The oar is for leisure use only and should not be used in competitive sports or for other purposes.

#### MAINTENANCE & STORAGE

- After every use, clean and dry all components. Store in a cool, dry place and out of children's reach.

#### INSTRUCTIONS DE MONTAGE

- Assemblez la palette, le dispositif d'arrêt d'eau et la tige comme indiqué sur l'illustration. Les dessins ne sont donnés qu'à titre d'illustration. Ils sont susceptibles de ne pas refléter le produit réel. Pas à l'échelle.
  - Le dispositif d'arrêt d'eau doit être installé sur le manche, qui peut être ajusté en fonction des préférences de chacun.
- REMARQUE : La rame est réservée à un usage de loisir et ne doit pas être utilisée dans des sports de compétition ou à d'autres fins.

#### ENTRETIEN ET STOCKAGE

- Après chaque utilisation, nettoyez et séchez tous les composants. Conserver dans un endroit frais et sec, hors de portée des enfants.

#### AUFBAUANLEITUNG

- Bauen Sie die Ruder gemäß der Abbildungen zusammen. Die Zeichnungen dienen nur zur Veranschaulichung und spiegeln möglicherweise nicht das tatsächliche Produkt wider. Nicht maßstabgetreu.
  - Der Wasserstopper ist an der Ruderstange zu befestigen, deren Position individuell nach persönlichen Vorlieben eingestellt werden kann.
- BITTE BEACHTEN: Das Ruder ist ausschließlich für den Freizeitgebrauch bestimmt und sollte nicht für Sportwettkämpfe oder andere Zwecke benutzt werden.

#### WARTUNG & LAGERUNG

- Reinigen Sie alle Komponente nach jeder Benutzung und lassen Sie diese vollständig trocknen. Bewahren Sie das Produkt anschließend an einem kühlen und trockenen Ort sowie außerhalb der Reichweite von Kindern auf.

#### ISTRUZIONI DI ASSEMBLAGGIO

- Assemblare la pagaia, il paracqua e l'asta come mostrato nell'illustrazione. Le immagini sono solo a scopo illustrativo e potrebbero non corrispondere al prodotto originale. Non in scala.
  - Il paracqua deve essere montato sull'asta della pagaia, che può essere regolata in base alle preferenze personali.
- ATTENZIONE: questo modello di pagaia è destinato a un uso puramente ricreativo e non deve essere utilizzato in contesti agonistici o per fini diversi da quelli indicati

#### MANUTENZIONE & CONSERVAZIONE

- Pulire e asciugare ciascun componente dopo l'uso; conservare in un luogo fresco e asciutto fuori dalla portata dei bambini.

## MONTAGEINSTRUCTIES

- Zet de peddel, waterstop en steel in elkaar zoals aangegeven in de illustratie. Tekeningen zijn enkel ter illustratie. Ze geven mogelijk niet het werkelijke product weer. Niet op schaal.
  - De waterstop moet op de steel gemonteerd worden, die naar persoonlijke voorkeur aangepast kan worden.
- LET OP: De roeispaan is enkel voor vrijetijdsgebruik en mag niet in gebruik worden voor competitieporten of andere doeleinden.

## ONDERHOUD & OPBERGING

- Reinig en droog alle componenten na elk gebruik. Berg het op in een koele, droge plek buiten bereik van kinderen.

## INSTRUCCIONES DE MONTAJE

- Monte la pala, el cierre hidráulico y la varilla como se indica en la ilustración. Los dibujos son a título ilustrativo. Pueden no reflejar el producto real. No son a escala.
  - El cierre hidráulico debe instalarse en la varilla, que puede ajustarse según el gusto personal.
- NOTA: El remo es para uso recreativo y no para deportes de competición u otros fines.

## MANTENIMIENTO Y ALMACENAJE

- Después de cada uso, limpia y seca todas las piezas, guárdalas en un lugar fresco y seco y fuera del alcance de los niños.

## MONTÉRINGSVEJLEDNING

- Saml padlen, vandroppen og stangen som vist på illustrationen. Tegningerne er kun til illustrationsformål. Afspejler muligvis ikke det faktiske produkt. Ikke i målestok.
  - Vandroppen skal installeres på stangen, som kan justeres efter personlig præference.
- BEMÆRK: Åren er kun til fritidsbrug og må ikke bruges i konkurrencesport eller til andre formål.

## VEDLIGEHOJDELSE & OPBEVARING

- Rengør og tør alle komponenter efter hver brug. Opbevares på et køligt, tørt sted og uden for børns rækkevidde.

## INSTRUÇÕES DE MONTAGEM

- Monte a pá, a rolha de água e a haste como indicado na ilustração. Os desenhos são apenas para fins ilustrativos. Podem não refletir o produto real. Não está à escala.
  - A rolha de água deve ser instalada na haste, que pode ser ajustada de acordo com as suas preferências pessoais.
- NOTA: O remo destina-se apenas a uso recreativo e não deve ser utilizado em desportos de competição ou para outros fins.

## MANUTENÇÃO E ARMAZENAMENTO

- Após cada utilização, limpe e seque todos os componentes. Guarde-o num local fresco, seco e fora do alcance das crianças.

## ΟΔΗΓΙΕΣ ΣΥΝΑΡΜΟΛΟΓΗΣΗΣ

- ΣΥΝΑΡΜΟΛΟΓΗΣΤΕ ΤΟ ΚΟΥΠΙ, ΤΟ ΠΩΜΑ ΝΕΡΟΥ ΚΑΙ ΤΗ ΡΑΒΔΟ ΜΑΖΙ ΟΠΩΣ ΦΑΙΝΕΤΑΙ ΣΤΗΝ ΕΙΚΟΝΑ. ΤΑ ΣΧΕΔΙΑ ΕΙΝΑΙ ΜΟΝΟ ΓΙΑ ΛΟΓΟΥΣ ΑΠΕΙΚΟΝΙΣΗΣ. ΜΠΟΡΕΙ ΝΑ ΜΗΝ ΑΝΤΑΠΟΚΡΙΝΟΝΤΑΙ ΣΤΟ ΠΡΑΓΜΑΤΙΚΟ ΠΡΟΪΟΝ. ΔΕΝ ΕΙΝΑΙ ΥΠΟ ΚΛΙΜΑΚΑ.
- ΤΟ ΠΩΜΑ ΝΕΡΟΥ ΠΡΕΠΕΙ ΝΑ ΤΟΠΟΘΕΤΗΘΕΙ ΣΤΗ ΡΑΒΔΟ ΚΑΙ ΠΡΕΠΕΙ ΝΑ ΜΠΟΡΕΙ ΝΑ ΡΥΘΜΙΣΤΕΙ ΣΥΜΦΩΝΑ ΜΕ ΤΙΣ ΠΡΟΣΩΠΙΚΕΣ ΠΡΟΤΙΜΗΣΕΙΣ. ΣΗΜΕΙΩΣΗ: ΤΟ ΚΟΥΠΙ ΚΩΠΗΛΑΣΙΑΣ ΠΡΟΟΡΙΖΕΤΑΙ ΜΟΝΟ ΓΙΑ ΧΡΗΣΗ ΑΝΑΨΥΧΗΣ ΚΑΙ ΔΕΝ ΠΡΕΠΕΙ ΝΑ ΧΡΗΣΙΜΟΠΟΙΕΙΤΑΙ ΣΕ ΑΝΤΑΓΩΝΙΣΤΙΚΑ ΑΘΛΗΜΑΤΑ Ή ΓΙΑ ΆΛΛΟ ΣΚΟΠΟ.

## ΣΥΝΤΗΡΗΣΗ ΚΑΙ ΑΠΟΘΗΚΕΥΣΗ

- ΜΕΤΑ ΑΠΟ ΚΑΘΕ ΧΡΗΣΗ, ΠΡΕΠΕΙ ΝΑ ΚΑΘΑΡΙΣΤΕ ΚΑΙ ΝΑ ΣΤΕΓΝΩΣΤΕ ΟΛΑ ΤΑ ΕΞΑΡΤΗΜΑΤΑ. ΑΠΟΘΗΚΕΥΤΕ ΣΕ ΔΡΟΣΕΡΟ, ΞΗΡΟ ΜΕΡΟΣ ΚΑΙ ΜΑΚΡΙΑ ΑΠΟ ΠΑΙΔΙΑ.

## ИНСТРУКЦИИ ПО СБОРКЕ

- Соберите лопать, брызгозащитную манжету и шaft вместе, как показано на рисунке. Рисунки предназначены исключительно для целей иллюстрации. Они могут не отображать конкретное изделие. Рисунки не отображают действительный масштаб.
  - Брызгозащитная манжета должна быть установлена на шaftе, который можно регулировать в соответствии с личными предпочтениями.
- ПРИМЕЧАНИЕ. Весло предназначено только для использования на отдыхе, и не должно использоваться для спортивных соревнований и других целей.

## ОБСЛУЖИВАНИЕ И ХРАНЕНИЕ

- После каждого использования очистите и высушите все компоненты. Храните изделие в прохладном сухом месте, недоступном для детей.

## POKYNY PRO SESTAVENÍ

- Sestavte pádlo, zadržovací kroužek a tyč, jak je znázorněno na obrázku. Vyobrazení mají pouze ilustrační charakter. Nemusí se shodovat s aktuálním výrobkem. Bez měřítka.
  - Zadržovací kroužek by měl být nainstalován na tyči, kterou lze nastavovat podle osobních preferencí.
- POZNÁMKA: Pádlo slouží pouze k rekreačním účelům a není určeno pro sportovní závody nebo jiné účely.

## ÚDRŽBA A SKLADOVÁNÍ

- Po každém použití očistěte a usušte všechny součásti. Uchovávejte na chladném a suchém místě mimo dosah dětí.

## MONTÉRINGSVEILEDNING

- Sett åren, vannstopperen og stangen sammen som vist på illustrasjonen. Tegninger er kun for illustrasjonsformål. De viser ikke nødvendigvis det faktiske produktet. Ikke i målestokk.
  - Vannstopperen skal monteres på stangen, som kan justeres etter personlige preferanser.
- MERK: Åren er kun til fritidsbruk og skal ikke brukes i konkurranseidrett eller til andre formål.

## VEDLIKEHOLD OG OPPBEVARING

- Etter hver bruk, rengjør og tørk alle komponenter. Oppbevares på et kjølig, tørt sted utenfor barns rekkevidde.

## INSTRUKTIONER FÖR MONTERING

- Montera ihop paddeln, vattenproppen och stängen enligt bilden. Ritningarna är endast avsedda som illustration. Återspeglar eventuellt inte den faktiska produkten. Ej skalenlig.
  - Vattenproppen ska installeras på stängen, som kan justeras enligt personliga preferenser.
- OBS: Åran är endast avsedd för fritidsbruk och får inte användas i tävlingsidrotter eller för andra ändamål.

## UNDERHÅLL & LAGRING

- Rengör och torka alla komponenter efter varje användning. Förvaras svalt, torrt och utom räckhåll för barn.

## KOKOAMISOHJEET

- Kokoja mela, vesitulppa ja tanko kuvan osoittamalla tavalla. Kuvat ovat vain viitteellisiä, eivätkä ne välttämättä vastaa todellista tuotetta. Kuvat eivät ole mittakaavassa.
  - Vesitulppa tulee asentaa tankoon, jota voi säätää henkilökohtaisten mieltymystensä mukaan.
- HUOMAUTUS: Airo on tarkoitettu vain vapaa-ajan käyttöön, eikä sitä tule käyttää kilpaurheilun tai muihin tarkoituksiin.

## HUOLTO JA SÄILYTYS

- Puhdista ja kuivaa kaikki komponentit jokaisen käyttökerran jälkeen. Säilytä viileässä, kuivassa paikassa poissa lasten ulottuvilta.
- 

## POKYNY PRE MONTÁŽ

- Zostavte pádlo, vodnú zátku a tyč spoko, ako je znázornené na obrázku. Nákresy slúžia len na ilustračné účely. Nemusí sa jednať o skutočný výrobok. Nie je v mierke.
  - Vodná zátku by mala byť inštalovaná na tyči, ktorú je možné nastaviť podľa osobných preferencií.
- POZNÁMKA: Veslo slúži iba na rekreačné účely a nesmie sa používať pre súťažné športy ani iné účely.

## ÚDRŽBA A SKLADOVANIE

- Po každom použití vyčistite a vysušte všetky komponenty. Uložte ich na chladné, suché miesto, mimo dosah detí.
- 

## INSTRUKCJA MONTAŻU

- Złóż wiosło, uszczelkę i drążek jak pokazano na ilustracji. Rysunki służą wyłącznie celom ilustracyjnym. Mogą nie odzwierciedlać rzeczywistego produktu. Nie w skali.
  - Uszczelkę należy zamontować na drążku, który można regulować według osobistych preferencji.
- UWAGA: Wiosło służy wyłącznie do użytku rekreacyjnego i nie powinno być używane w sportach wyczynowych ani do innych celów.

## KONSERWACJA I PRZECHOWYWANIE

- Po każdym użyciu wyczyść i wysusz wszystkie elementy, przechowuj w chłodnym, suchym miejscu niedostępnym dla dzieci.
- 

## ÖSSZESZERELÉSI UTASÍTÁSOK

- Szerelje össze az evezőt, a vízterelőt és a rudat az ábrán látható módon. Az ábrák csak illusztrációként szolgálnak. Az ábrák nem feltétlenül a vonatkozó terméket mutatják. Az ábrák nem méretarányosak.
  - A vízterelőt a rúdra kell szerelni, ennek pontos helyzetét beállítható a személyes preferenciáknak megfelelően.
- MEGJEGYZÉS: Az evező kizárólag szabadidős használatra lett tervezve, versenysportolási vagy egyéb célokra nem használható.

## KARBANTARTÁS ÉS TÁROLÁS

- Minden használatot követően tisztítsa meg és szárítsa meg az összes alkatrészt. Tárolja száraz, hűvös helyen, gyermekektől távol.
- 

## UZSTĀDĪŠANAS INSTRUKCIJAS

- Salieciet lāpstīņu, ūdens aizbāzni un stieni kopā, kā parādīts attēlā. Attēliem ir tikai ilustratīva nozīme. Tie var neatpoguļot faktisko produktu. Neatbilst mērogam.
  - Ūdens aizbāznis jāuzstāda uz stienja, kuru var regulēt pēc personīgajām vēlmēm.
- PIEZĪME: Irlīks skīrtas tik laisvalaikīni ir neturētū būti naudojamas sporto varžybose ar kitais tikslais.

## APKOPE UN GLABĀŠANA

- Pēc katras lietošanas reizes notīriet un nožāvējiet visas detaļas. Uzglabājiet vēsā, sausā un bērniem nepieejamā vietā.
- 

## SUMONTAVIMO INSTRUKCIJOS

- Surinkite mentę, vandens stabdiklį ir strypą, kaip parodyta paveikslėlyje. Brėžiniai pateikiami tik iliustraciniais tikslais. Jie gali neatitikti realaus gaminio. Gali neatitikti pagal mastelį.
  - Vandens stabdiklis turi būti sumontuotas ant strypo, jį galima reguliuoti pagal poreikius.
- PASTABA: Irlīks skīrtas tik laisvalaikīni ir neturētū būti naudojamas sporto varžybose ar kitais tikslais.

## LAIKYMAS IR PRIEŽIŪRA

- Po kiekvieno naudojimo nuvalykite ir išdžiovinkite visus komponentus. Laikykite vėsioje, sausoje ir vaikams nepasiekiamoje vietoje.
- 

## NAVODILA ZA MONTAŽO

- Sestavite lopato, vodni zamašek in drog, kot je prikazano na sliki. Risbe so samo za ilustracijo. Morda ne odražajo dejanskega izdelka. Niso v merilu.
  - Vodni zamašek mora biti nameščena na drogu, ki ga je mogoče prilagoditi glede na osebne želje.
- OPOMBA: Veslo je samo za uporabo v prostem času in se ga ne sme uporabljati v tekmovalnih športih ali za druge namene.

## VZDRŽEVANJE IN SKLADIŠČENJE

- Po vsaki uporabi očistite in posušite vse komponente, shranite na hladnem in suhem mestu ter izven dosega otrok.
- 

## MONTAJ TALÍMATLARI

- Kúrek, su durdurucu ve çubuğu şekilde gösterildiği gibi bir araya getirin. Çizimler sadece örneklendirme amaçlıdır. Gerçek ürünü yansıtmyor olabilir. Doğru ölçekte değildir.
  - Kişisel teriche göre ayarlanabilen su durdurucu çubuğun üzerine takılmaldır.
- NOT: Kúrek yalnızca eğlence amaçlıdır ve rekabetçi sporlarda veya başka amaçlarla kullanılmamalıdır.

## BAKIM VE DEPOLAMA

- Her kullanımdan sonra tüm bileşenleri temizleyip kurulayın. Serin, kuru ve çocukların ulaşamayacağı bir yerde muhafaza edin.

## INSTRUCȚIUNI DE ASAMBLARE

- Asamblați vâsلا, opritorul de apă și țija împreună, așa cum este ilustrat. Desenele au doar rol ilustrativ. Pot să nu reflecte produsul propriu-zis. Nu sunt la scară.
  - Opritorul de apă trebuie instalat pe țija, și poate fi reglat în funcție de preferințele personale.
- NOTĂ: Vâsلا este strict în scop recreativ și nu trebuie utilizată în cadrul sporturilor competitive sau pentru alte scopuri.

## ÎNȚEȚINERE ȘI DEPOZITARE

- După fiecare utilizare, curățați și uscați toate componentele. A se depozita într-un loc răcoros, uscat, departe de accesul copiilor.

## ИНСТРУКЦИИ ЗА МОНТАЖ

- Сглобете гребното, водната запушалка и пръта заедно, както е показано на илюстрацията. Изображенията имат единствено илюстративна цел. Възможно е те да не отразяват действителния продукт. Не е в мащаб.
  - Водната запушалка трябва да бъде монтирана на пръта, който може да се регулира според личните предпочитания.
- ЗАБЕЛЕЖКА: Гребното е само за свободното време и не трябва да се използва в състезателни спортове или за други цели.

## ПОДДРЪЖКА И СЪХРАНЕНИЕ

- След всяка употреба почиствайте и подсушавайте всички компоненти. Съхранявайте на хладно, сухо и трудно достъпно за деца място.

## UPUTE ZA MONTAŽU

- Sastavite lopaticu, čep za vodu i šipku zajedno kao što je prikazano na slici. Crteži služe samo za ilustraciju. Možda ne odražavaju stvarni proizvod. Nisu u mjerilu.
  - Vodeni čep treba postaviti na šipku, koja se može podesiti prema osobnim željama.
- NAPOМЕНА: Veslo je samo za slobodno vrijeme i ne smije se koristiti u natjecateljskim sportovima ili u druge svrhe.

## ODRŽAVANJE I SKLADIŠTENJE

- Nakon svake upotrebe očistite i osušite sve komponente, čuvajte na hladnom i suhom mjestu i izvan dohvata djece.

## KOOSTAMISJUHISED

- Pange möla, veesulgur ja varras kokku, nagu joonisel näidatud. Joonised on vaid näitlikustamiseks. Need ei pruugi vastata konkreetsele tootele. Joonised ei ole mõõtkavas.
  - Vardale tuleb paigaldada veesulgur, mida saab reguleerida vastavalt isiklikele eelistusele.
- MÄRKUS: Aer on kasutamiseks vaid puhkuse veetmisel, ärge kasutage neid spordivõistlustel ega muuks otstarbeks.

## HOOLDAMINE JA HOIUSTAMINE

- Pärast iga kasutamist puhastage ja kuivatage kõik komponendid. Hoidke jahedas, kuivas kohas, mis ei ole lastele kättesaadav.

## UPUTSTVO ZA MONTAŽU

- Sastavite lopaticu, čep za vodu i šipku zajedno kao što je prikazano na slici. Crteži su samo u svrhu ilustracije. Možda ne odražavaju stvarni proizvod. Nisu u srazmeri.
  - Čep za vodu treba postaviti na šipku, koja se može podesiti prema ličnim željama.
- NAPOМЕНА: Veslo je samo za upotrebu u slobodno vreme i ne bi trebalo da se koristi u takmičarskim sportovima ili u druge svrhe.

## ODRŽAVANJE I SKLADIŠTENJE

- Nakon svake upotrebe, očistite i osušite sve komponente, čuvajte na hladnom, suvom mestu i van domašaja dece.

## تعليمات التجميع

- قم بتجميع المجاذف ومداة الماء والغضيب معاً كما هو موضح في الرسم التوضيحي. الرسومات مدرجة بغرض التوضيح فقط. قد لا تعكس المنتج الحقيقي. دون التقيد بمقياس الرسم الأصلي.
- يجب تثبيت مداة الماء على الغضيب، والتي يمكن تعديلها حسب التفضيل الشخصي.
- ملاحظة: المجاذف للاستخدام أثناء وقت الفراغ فقط، ولا يجب استخدامها في المنافسات الرياضية أو لأغراض أخرى.

## الصيانة والتخزين

- بعد كل استخدام، نظّف وجفف جميع الأجزاء. يُخزن في مكان بارد وجاف بعيداً عن متناول الأطفال.

## ©2024 Bestway Inflatables & Material Corp.

All rights reserved / Tous droits réservés / Todos los derechos reservados / Alle Rechte vorbehalten / Tutti i diritti riservati

Trademarks used in some countries under license from / Marques déposées utilisées dans certains pays sous licence de / Marcas comerciales utilizadas en algunos países bajo licencia de / Marken, abweichend in bestimmten Ländern unter Lizenz von / I marchi commerciali sono utilizzati in alcuni paesi su licenza **Bestway Inflatables & Material Corp.**

Manufactured by / Fabriqué par / Fabricado por / Produziert von / Prodotto da **Bestway Inflatables & Material Corp., No. 208 Jin Yuan Wu Road, Shanghai, 201812, China.**

Exported by / Exporté par / Exportado por / Exportiert von / Esportato da **Bestway (Hong Kong) International Ltd./Bestway Enterprise Company Limited, Suite 713, 7/Floor, East Wing, Tsim Sha Tsui Centre, 66 Mody Road, Kowloon, Hong Kong.**

Manufactured for, distributed and represented in the European Union by / Fabriqué pour, distribué et représenté dans l'Union européenne par / Fabricado, distribuido y representado en la Unión Europea por / Hergestellt für Vertrieb sowie Vertretung innerhalb der Europäischen Union durch / Fabricato per conto di, distribuito e rappresentato nell'Unione Europea da **Bestway Europe S.p.a., Via Resistenza, 5, 20098 San Giuliano Milanese (Milano), Italy.**

Represented in United Kingdom by **Bestway Corp UK Ltd. 8 Wentworth Road, Heathfield Industrial Estate, Newton Abbot, Devon, TQ12 6TL.**

Represented in Latin America by / Représenté en Amérique latine par / Representado en Latinoamérica por / Representado na América Latina por **Bestway Central & South America Ltda, Salar Ascotan 1282, Parque Enea, Pudahuel, Santiago, Chile.**

Represented in Australia & New Zealand by **Bestway Australia Pty Ltd, Unit 2/98-104 Carnarvon St Silverwater, NSW 2128, Australia.**

(Tel: Australia: (+61) 2 9037 1388, New Zealand: 0800 142 101).

Represented in North America by / Représenté en Amérique du Nord par / Representado en Norteamérica por **Bestway (USA) Inc., 3435 S.**

**McQueen Road, Chandler, AZ 85286, United States of America.**

[www.bestwaycorp.com](http://www.bestwaycorp.com)

**Bestway**