

Eckiger Frame Pool (Senkrechte Poolbeine) Gebrauchsanweisung

GEBRAUCHSANWEISUNG

43 - 81 cm

Steel Pro®



Sollten Sie Hilfe benötigen, besuchen Sie bitte unsere Serviceseite unter www.bestwaycorp.com/support.

WIR EMPFEHLEN, DAS PRODUKT NICHT BEIM VERKÄUFER ZURÜCKZUGEBEN

FRAGEN? PROBLEME? FEHLENDE ERSATZTEILE?

Für Antworten auf häufig gestellte Fragen (FAQs), detaillierte Gebrauchsanweisungen, hilfreiche Aufbauvideos sowie

Informationen zu Ersatzteilen besuchen Sie bitte unsere umfangreiche Serviceseite unter

www.bestwaycorp.com/support.

WICHTIGE SICHERHEITSHINWEISE



ACHTUNG

Bitte lesen Sie diese Gebrauchsanweisung gründlich durch und bewahren Sie sie im Anschluss sorgfältig auf.

Vor dem Bau und der Benutzung des Schwimmbeckens werden sämtliche Informationen in dieser Anleitung sorgfältig gelesen, verstanden und befolgt. Diese Warnhinweise, Anleitungen und Sicherheitsrichtlinien umfassen einige allgemeine Risiken in Bezug auf Freizeitbeschäftigung im Wasser, sie können jedoch nicht sämtliche Risiken und Gefährdungen in allen Fällen behandeln. Bei jeglicher Aktivität im Wasser wird Vorsicht, gesunder Menschenverstand und gutes Urteilsvermögen walten gelassen.

Diese Angaben werden für die spätere Nutzung aufbewahrt. Zudem können folgende Angaben je nach Art des Pools voneinander abweichen.

- Bewahren Sie diese Anweisungen an einem sicheren Ort auf. Sollten Anweisungen fehlen, wenden Sie sich bitte an den Hersteller oder suchen Sie auf unserer Website danach, www.bestwaycorp.com.
- Absperrungen, Beckenabdeckungen, Alarmanlagen oder ähnliche Sicherheitsvorrichtungen sind sinnvolle Hilfsmittel, ersetzen jedoch keine ständige und sachkundige Überwachung durch erwachsene Personen.

Sicherheit von Nichtschwimmern:

- Es ist jederzeit eine ständige, aktive und wachsame Beaufsichtigung schwacher Schwimmer und Nichtschwimmer durch eine sachkundige erwachsene Aufsichtsperson erforderlich (es wird daran erinnert, dass das größte Risiko des Ertrinkens bei Kindern unter 5 Jahren besteht).
- Es wird eine sachkundige erwachsene Person bestimmt, die das Becken überwacht, wenn es benutzt wird.
- Schwache Schwimmer oder Nichtschwimmer sollten persönliche Schutzausrüstung tragen, wenn sie ins Schwimmbecken gehen.
- Wenn das Schwimmbecken nicht benutzt oder überwacht wird, werden sämtliche Spielsachen aus dem Schwimmbecken und seiner Umgebung entfernt, um zu verhindern, dass Kinder davon angezogen werden.

Sichere Nutzung des Schwimmbeckens

- Sämtliche Nutzer, insbesondere Kinder, werden dazu ermuntert, schwimmen zu lernen.

- Erste Hilfe (Herz-Lungen-Wiederbelebung) erlernen und diese Kenntnisse regelmäßig auffrischen. Das kann bei einem Notfall einen lebensrettenden Unterschied ausmachen.
- Sämtliche Beckenbenutzer, einschließlich Kinder, anweisen, was in einem Notfall zu tun ist.
- Niemals in flaches Wasser springen. Das kann zu schweren Verletzungen oder zum Tode führen.
- Das Schwimmbecken nicht benutzen, wenn man unter dem Einfluss von Alkohol oder Medikamenten steht, welche die Fähigkeit zur sicheren Nutzung des Beckens beeinträchtigen können.

Sicherheitsvorrichtungen und -Ausrüstung:

- Um das Risiko des Ertrinkens von Kindern zu minimieren, wird dringend empfohlen, den Zugang zum Pool durch geeignete Sicherheitsvorkehrungen wie einen Zaun oder eine andere Barriere zu sichern.
- Um zu verhindern, dass Kinder über das Einlass- und Auslassventil klettern, es wird empfohlen, eine Absperrung zu errichten (und sämtliche Türen und Fenster zu sichern, sofern zutreffend), um unberechtigten Zutritt zum Schwimmbecken zu vermeiden.
- Es wird empfohlen, Rettungsausrüstung (z. B. einen Rettungsring) in der Nähe des Beckens aufzubewahren.
- Ein funktionierendes Telefon und eine Liste von Notrufnummern werden in der Nähe des Schwimmbeckens aufbewahrt.
- Beckenabdeckungen vor dem Betreten des Schwimmbeckens vollständig von der Wasseroberfläche entfernen, wenn sie verwendet werden.
- Die Nutzer des Schwimmbeckens werden vor durch das Wasser verbreiteten Krankheiten geschützt, indem das Wasser stets aufbereitet und hygienisch unbedenklich gehalten wird. Die Richtlinien zur Wasseraufbereitung in der Gebrauchsanleitung werden zu Rate gezogen.
- Chemikalien (z. B. Produkte für die Wasseraufbereitung, Reinigung oder Desinfektion) außerhalb der Reichweite von Kindern aufbewahren.
- Bitte bringen Sie die nachfolgend beschriebene Beschilderung gut sichtbar und in einer Entfernung von 2 Metern zum Pool an. Dadurch stellen Sie sicher, dass die Sicherheitshinweise und Verhaltensregeln von allen Benutzern des Pools leicht wahrgenommen und befolgt werden können.



- Kinder im Wasser und der Wasserumgebung stets beaufsichtigen. Nicht springen.
- Mobile Sicherheitsleitern müssen auf einem stabilen und ebenen Untergrund positioniert werden.
- Unabhängig vom Material des Pools ist es notwendig, den Untergrund und weiteres Zubehör regelmäßig auf mögliche Sicherheitsbedenken zu überprüfen.
- Kontrollieren Sie in regelmäßigen Abständen sämtliche im Pool verbaute Bolzen und Schrauben. Entfernen Sie dabei alle Splitter oder scharfe Kanten, um Schnittverletzungen vorzubeugen.
- Stellen Sie sicher, dass der Pool nicht im entleerten Zustand im Freien zurückgelassen wird, da dieser durch Wind verformt oder verschoben werden kann.
- Sofern eine Filterpumpe vorhanden ist, beachten Sie bitte die Anweisungen des Herstellers. Die Pumpe darf nicht in Betrieb genommen werden, solange sich Personen im Pool aufhalten.
- Wenn Sie eine Sicherheitsleiter verwenden, lesen Sie hierzu bitte die entsprechende Gebrauchsanweisung.

ACHTUNG!

Die Verwendung eines Schwimmbecken-Bausatzes setzt voraus, dass er mit den Sicherheitsvorschriften übereinstimmt, die in der Betriebs- und Wartungsanleitung beschrieben sind.

Um ein Ertrinken oder andere ernsthafte Verletzungen zu verhindern, wird besondere Aufmerksamkeit darauf gerichtet, den Zugang zum Schwimmbecken zu sichern, da sich Kinder unter 5 Jahren unerwartet Zugang zum Schwimmbecken verschaffen können, und beim Baden werden die Kinder ununterbrochen von einer erwachsenen Aufsichtsperson beaufsichtigt.

Bitte sorgfältig lesen und für späteres Nachschlagen aufbewahren.

KOMPONENTE & WERKZEUGE

Vergleichen Sie die Teile in Ihrem Karton mit den in dieser Gebrauchsanweisung aufgeführten Teilen. Vergewissern Sie sich, dass die einzelnen Komponenten dem Modell entsprechen, welches Sie zu kaufen beabsichtigt haben. Wenn zum Zeitpunkt des Kaufs Teile beschädigt sind oder fehlen, besuchen Sie unsere Website unter bestwaycorp.com/support.

BITTE BEACHTEN: Einige Teile unterscheiden sich aufgrund der Beckengrößen/-Strukturen. Die Zeichnungen dienen nur zur Veranschaulichung. Sie spiegeln möglicherweise nicht das tatsächliche Produkt wieder. Nicht maßstabsgetreu.

Nehmen Sie sich vor dem Zusammenbau des Produkts ein paar Minuten Zeit, um sich mit allen Teilen vertraut zu machen.

Die Montage dieses Pools kann ohne zusätzliches Werkzeug abgeschlossen werden.

AUFBAUANWEISUNGEN

Übersicht

DEN RICHTIGEN STANDORT WÄHLEN:

Der gewählte Standort, an dem der Pool installiert werden soll, muss die folgenden Bedingungen erfüllen:

- Nur im Freien verwenden.
- Aufgrund des kombinierten Gewichts des Wassers im Schwimmbecken und der Benutzer muss der gewählte Untergrund in der Lage sein, das Gesamtgewicht während der gesamten Dauer der Installation des Schwimmbeckens gleichmäßig zu tragen.
- Berücksichtigen Sie bei der Wahl der Oberfläche, dass bei der Benutzung des Pools oder bei Regen Wasser aus dem Pool austreten kann. Wenn das Wasser die Oberfläche aufweicht, kann sie ihre Fähigkeit verlieren, das Gewicht des Schwimmbeckens zu tragen.
- Ein unebener Untergrund birgt erhebliche Gefahren für die Integrität und die Sicherheit eines Aufstellpools. Daher ist es ausschlaggebend, den gewählten Aufstellort entsprechend vorzubereiten und zu gewährleisten, dass die Fläche tragfähig ist. Beschädigungen an den Schweißnähten der Poolfolie und Verformungen des Gestells können Undichtigkeiten nach sich ziehen. Im schlimmsten Fall könnte der Pool einstürzen, was zu erheblichen Personen- und Sachschäden führen kann.
- Der gewählte Aufstellort muss frei von jeglichen Gegenständen sein. Aufgrund der Belastung durch die Füllmenge könnte jeder Gegenstand unter dem Pool dessen Boden beschädigen.
- Die gewählte Oberfläche sollte komplett von Pflanzen, Wurzeln und Unkraut befreit werden, welche den Liner beschädigen und zu Lecks führen könnten. Pflanzenreste sollten gründlich entfernt werden, um zu verhindern, dass es unterhalb des Pools zu Geruchs- oder Schleimbildung kommen kann.
- Positionieren Sie Ihren Pool in sicherer Entfernung zum Hauseingang und vermeiden Sie es, Elektrogeräte oder Möbel in unmittelbarer Nähe des Pools aufzustellen, um mögliche Wasserschäden zu verhindern.
- Es ist wichtig, den Pool nicht in der Nähe von Gegenständen aufzustellen, die Kinder zum Hineinklettern benutzen könnten.
- Stellen Sie den Pool in der Nähe eines geeigneten Abflusssystems auf, um ein Überlaufen zu verhindern oder den Pool einfach entleeren zu können. Achten Sie darauf, dass die Poolseite mit dem **Wassereinlass A** und dem **Wasserauslass B** in Richtung der Stromquelle zeigt, an die das Filtersystem angeschlossen wird.
- Am gewählten Standort dürfen sich keine Freileitungen oder Bäume befinden. Vergewissern Sie sich zudem, dass dort keine unterirdischen Versorgungsrohre oder Leitungen verlaufen.
- Wir empfehlen, die vertikalen Stützen regelmäßig zu kontrollieren, um mögliche Probleme frühzeitig zu erkennen, die sich durch ein Absenken dieser Elemente ergeben können. Ein Absenken der Stützen deutet möglicherweise darauf hin, dass der Untergrund nachlässt oder nicht genügend verdichtet wurde. Dies könnte ernsthafte Beschädigungen des Pools nach sich ziehen oder sogar zu dessen vollständigen Einsturz führen. Sollten Sie ein Absenken der Stützen bemerken, ist es unerlässlich, das Wasser umgehend abzulassen, um zusätzliche Schäden zu verhindern. Anschließend sollten Sie die notwendigen Schritte einleiten, um die Ursache zu beheben.

Geeignete Oberflächen: Rasen, Erde, Beton und alle anderen Untergründe, welche die oben genannten Bedingungen erfüllen.

Nicht geeignete Oberflächen: Schlamm, Sand, Kies, Terrasse, Balkon, Einfahrt, Plattform, weicher/lockerer Boden und alle anderen Untergründe, welche die oben genannten Voraussetzungen nicht erfüllen.

Befolgen Sie die wichtigen Anweisungen oben, um die richtige Oberfläche und den richtigen Standort für Ihren Pool zu wählen.

Bitte beachten Sie: Wenn Teile beschädigt werden, weil die Aufstellfläche und der Aufstellort nicht mit diesen Anweisungen übereinstimmen, wird dies nicht als Herstellerfehler betrachtet und führt zum Erlöschen der Garantie und jeglicher Serviceansprüche. Es liegt in der Verantwortung des Eigentümers, sicherzustellen, dass der Aufstellungsort jederzeit den Anforderungen entspricht.

Weitere Anweisungen:

Es ist wichtig, sich über lokale Bestimmungen und Sicherheitsvorschriften zu informieren, bevor Sie einen Pool errichten. Wenden Sie sich an Ihre Gemeinde- oder Stadtverwaltung, um sich über die geltenden Vorschriften für Umzäunungen, Absperrungen, Beleuchtungen und weitere Sicherheitsanforderungen zu informieren.

Bei der Installation von Poolzubehör wie Filterpumpen und Sicherheitsleitern ist es unerlässlich, die mitgelieferten Gebrauchsanweisungen gut durchzulesen. Dies stellt sicher, dass die Geräte korrekt installiert und betrieben werden, was für die Sicherheit und Langlebigkeit des Pools

entscheidend ist. Die Sicherheitsleiter muss passend zu den Abmessungen und der Tiefe des Pools gewählt werden.

Falls Sie den Aufstellort des Pools während des Aufbaus ändern müssen, ist es wichtig, dass Sie die Poolfolie anheben und nicht über den Boden ziehen. Die entstehende Reibung zwischen dem PVC-Material des Liners und dem Untergrund könnte zu Beschädigungen führen.

Nützliche Hinweise zum Aufbau:

Es ist ratsam, den Pool bei einer Umgebungstemperatur von über 15 °C aufzubauen. Bei niedrigeren Temperaturen kann das PVC-Material der Poolfolie steif und weniger geschmeidig sein, was die Handhabung erschwert und das Risiko von Beschädigungen wie Rissen oder Brüchen erhöht.

Falls nicht im Lieferumfang enthalten, empfehlen wir den Kauf einer Sicherheitsleiter.

HINWEISE ZUM AUFBAU

Folgen Sie für Installationsanweisungen den Abbildungen auf der Rückseite der Gebrauchsanweisung. Die Zeichnungen dienen nur zu Illustrationszwecken. Sie spiegeln nicht unbedingt das tatsächliche Produkt wider. Nicht maßstabsgetreu.

Bestway® haftet nicht für Schäden am Pool, welche durch eine unsachgemäße Handhabung oder Nichtbeachtung dieser Anweisungen entstehen.

Bitte beachten: Die Installation muss den Vorschriften der zuständigen Behörde entsprechen und kann Genehmigungen für Bau-, Sanitär- und Elektroinstallationen, Baugenehmigungen usw. erfordern.

Bitte beachten Sie: Die in der Gebrauchsanweisung beschriebenen Installationsschritte gelten für alle aufgeführten Größen, es sei denn, ein bestimmter Schritt sieht etwas anderes vor. Die Kombinationen und Mengen der benötigten Teile können je nach Größe Ihres Pools unterschiedlich sein. Bitte beachten Sie die untenstehenden Konfigurationsskizzen für Ihren gekauften Artikel.

Die Installation dauert mit 2–3 Personen etwa 30–40 Minuten, ohne Vorbereitungen oder Wasser einfüllen (spezifische Informationen zu Ihrem gekauften Artikel finden Sie in der Verpackung).

- Bitte beachten Sie, dass die Aufbauzeiten je nach Beckengröße und individueller Erfahrung variieren können.

Die Pools sind nach Größe wie unten angegeben kategorisiert.

I: 221 x 150 x 43 cm

II: 259 x 170 x 61 cm

III: 300 x 201 x 66 cm

366 x 201 x 66 cm

400 x 211 x 81 cm

Hilfreiche Tipps:

WICHTIG: Bitte beachten Sie, dass diese Hinweise zusätzliche Details zu einigen der Aufbauschnitte enthalten. Bitte beachten Sie diese beim Aufbau Ihres Pools.

Schritt 2: Setzen Sie die oberen Schienen gemäß den Skizzen für Ihren gekauften Artikel in die Poolfolie (K) ein.

Schritt 6: Durch Falten der Poolfolie am Boden wird das Schwimmbecken verkleinert und zusätzlicher Druck auf die Nähte ausgeübt, wodurch sich die Lebensdauer des Schwimmbeckens verringert. Wenn das Schwimmbecken mit etwa 1 cm Wasser gefüllt ist, streichen Sie die Bodenfolie vorsichtig glatt, um alle Falten zu entfernen. Wir empfehlen, in der Mitte des Schwimmbeckens zu beginnen und nach außen fortzufahren. Sie können das Schwimmbecken weiter befüllen, wenn der Boden glatt und faltenfrei ist.

Schritt 8: Wenn Sie das Schwimmbecken weiter befüllen, überprüfen Sie gelegentlich die Position der vertikalen Beine, während Sie das Schwimmbecken mit Wasser befüllen. Die Beine können aufgrund des zunehmenden Wassergewichts allmählich ihre Position verändern. Wenn die Beine nicht senkrecht zum Boden stehen, hören Sie bitte auf, das Schwimmbecken zu befüllen, und richten Sie sie aus. Dies hilft bei der Gewichtsverteilung, um eine Belastung des Rahmens und der Poolfolie zu vermeiden.

Befüllung des Pools:

ACHTUNG!

Lassen Sie das Becken nicht unbeaufsichtigt, während es mit Wasser gefüllt wird. Führen Sie eine regelmäßige Kontrolle durch.

Achten Sie darauf, dass die vertikalen Beine immer senkrecht zum Boden stehen und nicht unter der Poolfolie oder zur Seite geneigt sind.

Zum Befüllen des Pools wird die Verwendung von Leitungswasser empfohlen, um den Eintrag unerwünschter Stoffe wie Mineralien zu minimieren. Meerwasser sollte nicht verwendet werden. Füllen Sie den Pool erst nach Abschluss aller Montageschritte bis zur Markierung der Schweißnaht, was 90 % der maximalen Füllmenge entspricht. Überschreiten Sie diese Marke nicht, um ein Einstürzen des Pools zu verhindern. Bei starkem Regen ist es ratsam, den Wasserstand zu verringern, um ein Überlaufen zu vermeiden und die Füllmenge bei 90 % zu halten.

- **WICHTIGER SICHERHEITSHINWEIS:** Nachdem der Pool zu 90 % gefüllt wurde, prüfen Sie, ob der Abstand zwischen der Wasseroberfläche und der Oberkante des Stahlrahmens rundherum gleichmäßig ist. Sollte dies nicht der Fall sein, deutet dies auf eine Unebenheit der Untergrundes hin. In diesem Fall raten wir dringend dazu, das Wasser abzulassen und den Standort des Pools entsprechend anzupassen. Versuchen Sie unter keinen Umständen, den Pool zu verschieben, bevor dieser entleert wurde.
- **WICHTIGER SICHERHEITSHINWEIS:** Ein auf unebenem Untergrund gefüllter Pool kann eine enorme Belastung für die Schweißnähte darstellen und im schlimmsten Fall zum Bersten der Nähte oder zum Einsturz des Pools führen. Dies kann schwere Personenschäden oder erhebliche Sachschäden nach sich ziehen. Sobald Ihr Pool zu 90 % gefüllt ist, überprüfen Sie diesen sorgfältig auf Undichtigkeiten an Ventilen oder Nähten sowie auf sichtbaren Wasserverlust. Fügen Sie dem Wasser erst Chemikalien hinzu, nachdem diese Überprüfung erfolgt ist.

WARTUNG

Es ist wichtig, das Wasser Ihres Pools sauber und chemisch ausgewogen zu halten. Die einfache Verwendung des Filtersystems und die Reinigung der Filterkartusche reichen für eine ordnungsgemäße Wartung des Wassers nicht aus. Der Pflege und Gesundheit Ihres Poolwassers muss Priorität eingeräumt werden. Wenn Sie sich nicht an diese Richtlinien halten, könnte die Gesundheit Ihrer Familie und Ihre eigene gefährdet sein.

Wasserpflege:

Zur Wasserpflege wird die Verwendung von Poolchemikalien empfohlen. Chlor- oder Bromtabletten (kein Granulat) sollten mit einem Chemikaliendosierer oder Dosierschwimmer eingesetzt werden. Chemikalien dürfen nicht direkt ins Wasser gegeben werden, da sie die Poolfolie beschädigen oder verfärben können. Schäden durch unsachgemäßen Gebrauch, hohe Nutzerzahlen oder falsche Wasserpflege sind nicht von der Garantie abgedeckt. Die Wasserqualität hängt von Nutzungshäufigkeit, Nutzeranzahl und Pflege ab. Ohne chemische Behandlung sollte das Wasser alle 3 Tage gewechselt werden.

Vor der Nutzung sollte geduscht werden, da Kosmetikprodukte, Lotionen und andere Rückstände auf der Haut die Wasserqualität verschlechtern können. Ein Eimer mit Wasser am Beckenrand hilft, die Füße der Nutzer zu reinigen. Ein Oberflächenskimmer sowie ein Poolsauger für den Boden beugen Schmutzablagerungen vor. Falls diese nicht im Set enthalten sind, können sie auf www.bestwaycorp.com oder im Fachhandel erworben werden.

Anwendung von Poolchemie:

Ein Chemikaliendosierer ist möglicherweise nicht im Poolset enthalten. In diesem Fall kann er auf www.bestwaycorp.com oder im Fachhandel erworben werden. Er sollte entfernt werden, wenn der Pool genutzt wird. Nach der chemischen Wartung und vor der Nutzung des Pools wird ein Testkit (nicht enthalten) empfohlen, um die Wasserchemie zu überprüfen.

Wir empfehlen, das chemische Gleichgewicht Ihres Wassers wie in der Tabelle angegeben aufrechtzuerhalten.

Eine Überschreitung der vorgegebenen Parameter kann die Poolfolie beschädigen und ein Sicherheitsrisiko für die Benutzer darstellen.

TEST	IDEALE WERTE
Gesamtalkalität	80–120 ppm.
pH-Wert	7,4 – 7,6
Calciumhärte	200 – 400 ppm
Cyanursäure	30 – 50 ppm
Freies Chlor	2 – 4 ppm

Für weiterführende Informationen zur Wasserbehandlung mit Chemikalien wenden Sie sich bitte an Ihren lokalen Fachhändler und berücksichtigen Sie zudem die Anweisungen des jeweiligen Chemikalienherstellers.

Anweisungen für das Zubehör

Wir empfehlen Ihnen, eine Abdeckplane zu kaufen, wenn diese nicht im Set enthalten ist, und den Pool abzudecken, wenn er nicht benutzt wird, um eine Beschädigung des Materials der oberen Schiene zu vermeiden. Reinigen Sie die oberen Schienen vorsichtig mit einem sauberen Tuch von Schmutz.

Im Falle eines Lecks flicken Sie Ihren Pool mit dem mitgelieferten Unterwasserreparaturflicken. Die Anweisungen finden Sie in den FAQs im Support-Bereich unserer Website (www.bestwaycorp.com/support).

ABBAU & LAGERUNG



Anweisungen zum Entleeren

Folgen Sie zum Ablassen des Wassers aus Ihrem Pool den Abbildungen auf der Rückseite der Gebrauchsanweisung. Die Zeichnungen dienen nur zur Veranschaulichung. Sie spiegeln möglicherweise nicht das tatsächliche Produkt wider. Nicht maßstabsgetreu.

Bevor Sie das Wasser aus Ihrem Pool ablassen, stellen Sie sicher, dass Sie das Wasser vom Haus und von allen Gegenständen, die durch Wasser beschädigt werden könnten, weggleiten. Informieren Sie sich über die örtlichen Vorschriften für die Ableitung von Abwasser.

Anweisungen zur Reinigung

1. Reinigen Sie die Poolfolie mit klarem Leitungswasser, um etwaige Chemikalienreste oder andere Verunreinigungen zu beseitigen.
2. Breiten Sie die Poolfolie in der Sonne aus und lassen Sie diese vollständig trocknen.
3. Um restliches Wasser vollständig zu entfernen, verwenden Sie am besten ein trockenes Tuch.

LAGERUNGSHINWEISE

Entfernen Sie alle Zubehörteile wie Filterpumpen, Filtermedien, Leitern und andere Gegenstände, welchen nicht Teil der Poolfolie sind. Vor der Einlagerung sollte sichergestellt werden, dass alles vollständig sauber und trocken ist. Restfeuchtigkeit kann zur Schimmelbildung führen und die Materialien während der Lagerung beschädigen.

Sobald die Poolfolie vollständig getrocknet ist, können Sie Talkumpuder verwenden, um zu verhindern, dass diese zusammenklebt. Bestreuen Sie die Oberfläche der Poolfolie vor dem Zusammenfallen gleichmäßig mit dem Puder. Dies hilft auch dabei, Feuchtigkeit zu absorbieren und reduziert die Wahrscheinlichkeit von Schimmelbildung während der Lagerung.

Der Abbau des Pools sollte bei Temperaturen ab 15 °C erfolgen, da die Poolfolie bei wärmeren Temperaturen flexibler und elastischer ist.

Lagern Sie den Pool an einem trockenen Ort bei moderaten Temperaturen zwischen 15 und 38 °C. Die Lagerung in einem Karton schützt das PVC-Material zusätzlich vor Staub, Schmutz und direkter Sonneneinstrahlung, welche das Material mit der Zeit ausbleichen oder porös machen könnten.

GARANTIEBEDINGUNGEN

Für Unterstützung und Produktregistrierung besuchen Sie uns unter bestwaycorp.com/support.



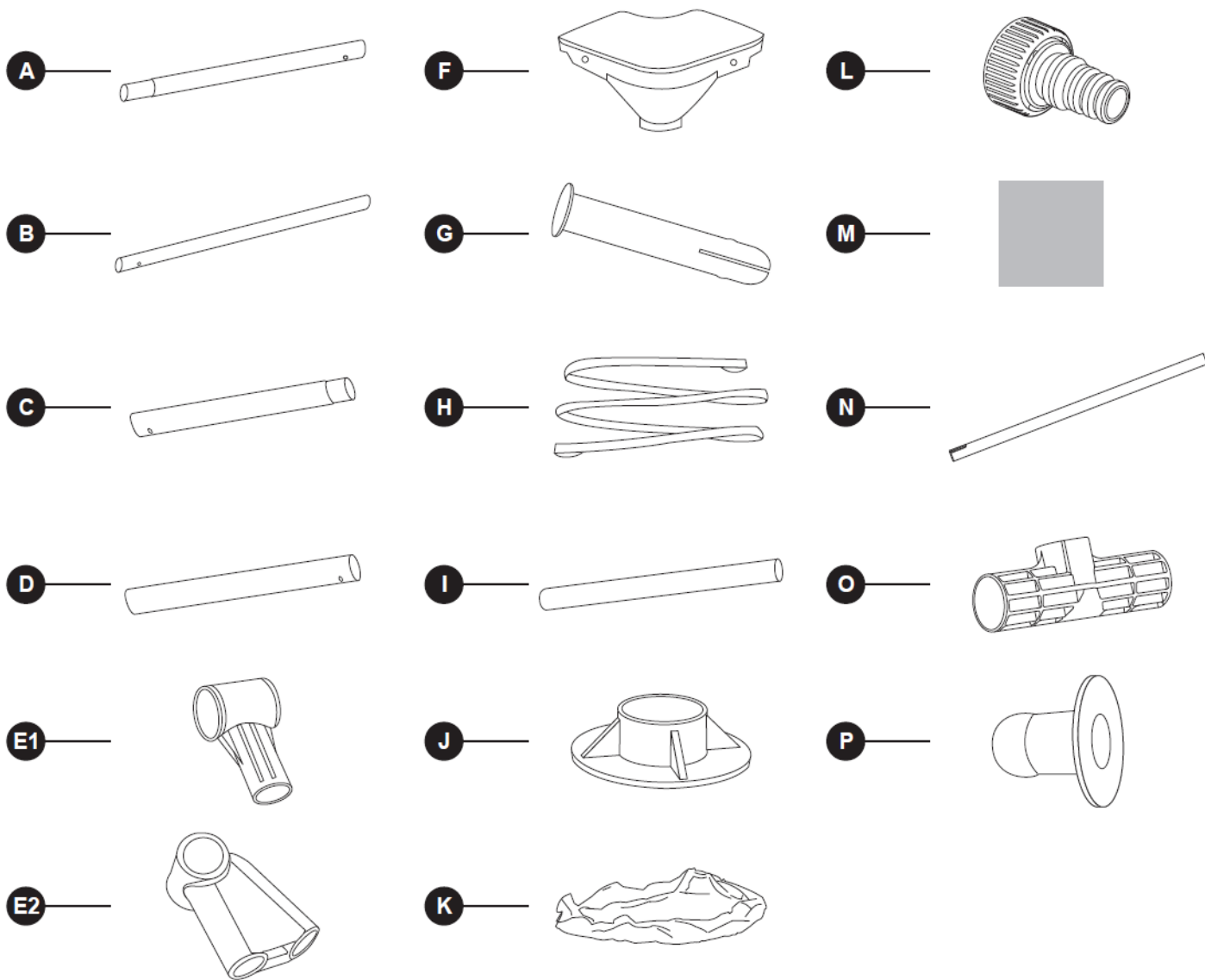

Steel Pro®	221 x 150 x 43 cm (7'3" x 59" x 17")	259 x 170 x 61 cm (8'6" x 67" x 24")	300 x 201 x 66 cm (9'10" x 6'7" x 26")	366 x 201 x 66 cm (12' x 6'7" x 26")	400 x 211 x 81 cm (13'1" x 6'11" x 32")
	56401	56403	56404 / 56411 / 56412	561FT / 561FU / 561FV	56405 / 56424 / 56425
A	/	4x	4x	6x	6x
B	2x	2x	2x	2x	2x
C	6x	2x	2x	2x	2x
D	2x	2x	2x	2x	2x
E1	4x	6x	/	/	/
E2	/	/	6x	8x	8x
F	4x	4x	4x	4x	4x
G	8x	8x	8x	8x	8x
H	/	/	1x	1x	1x

I	8x	4x	10x	12x	12x
J	8x	4x	10x	12x	12x
K	1x	1x	1x	1x	1x
L	1x	1x	1x	1x	1x
M	4x	4x	4x	4x	4x
N	/	6x	6x	8x	8x
O	/	6x	6x	8x	8x
P	2x	2x	2x	2x	2x

I

2.21 m x 1.50 m x 43 cm (7'3" x 59" x 17")

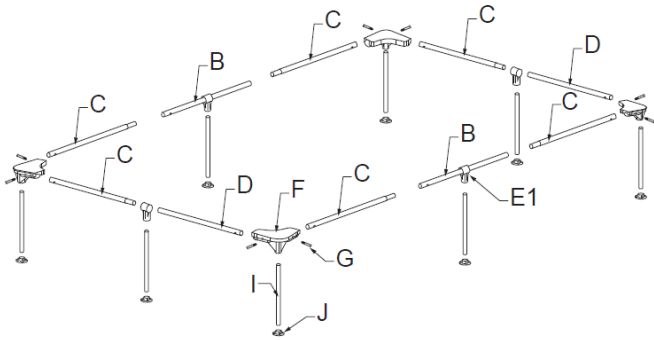

221 x 150 x 43 cm

II

2.59 m x 1.70 m x 61 cm (8'6" x 67" x 24")

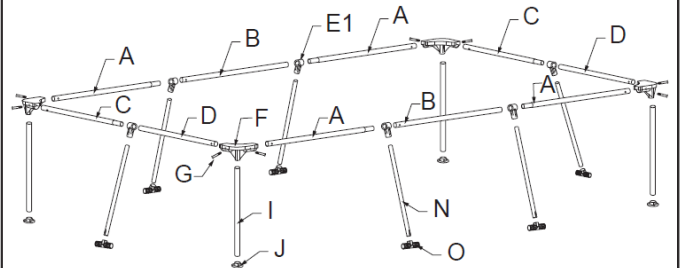

2,59 m x 1,70 m x 61 cm (8'6" x 67" x 24")

III

3.00 m x 2.01 m x 66 cm (9'10" x 6'7" x 26")

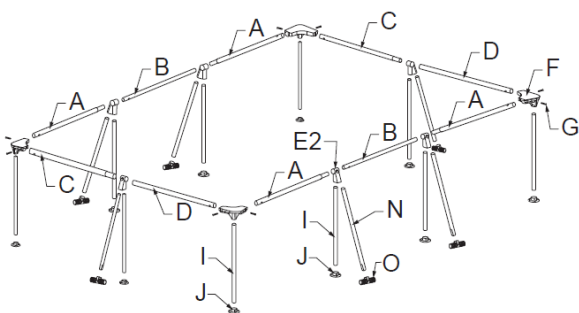

300 x 201 x 66 cm

3.66 m x 2.01 m x 66 cm (12' x 6'7" x 26")
4.00 m x 2.11 m x 81 cm (13'1" x 6'11" x 32")

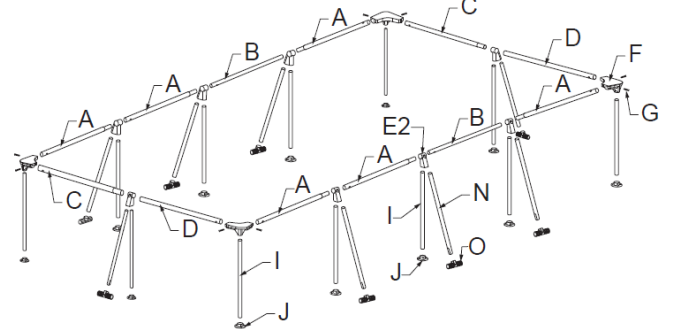

366 x 201 x 66 cm

400 x 211 x 81 cm



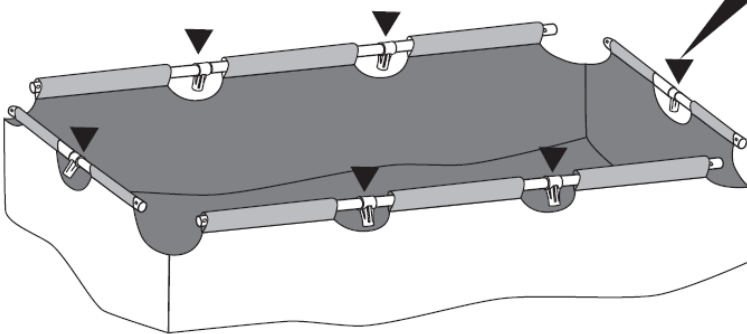
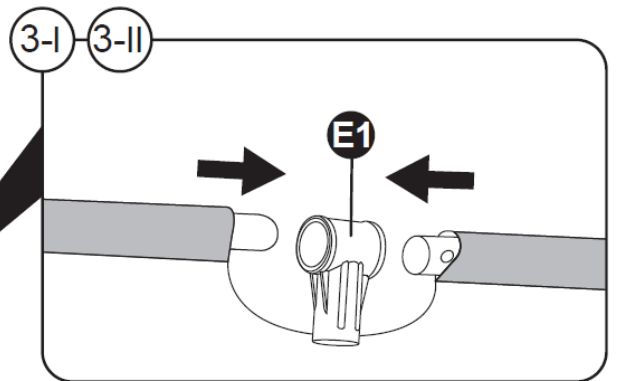
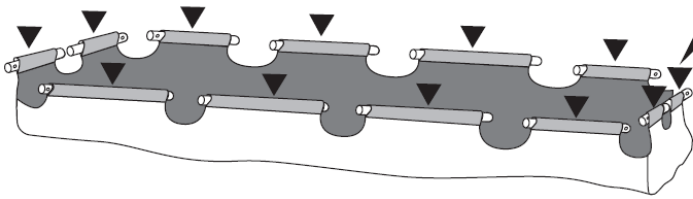
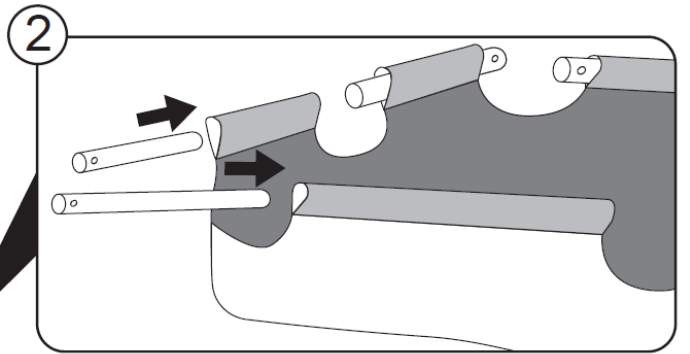
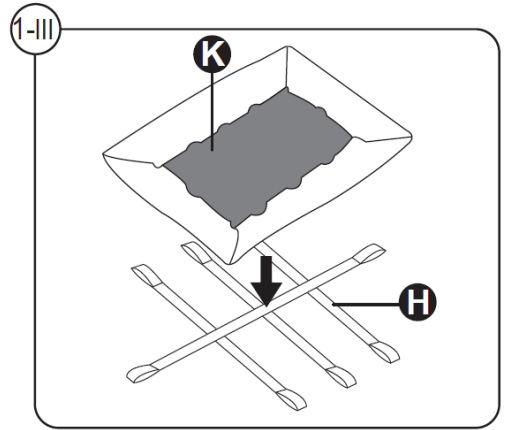
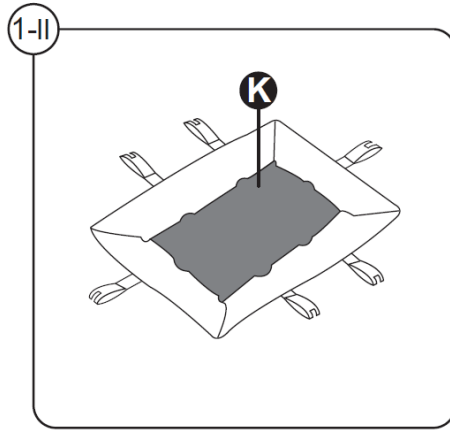
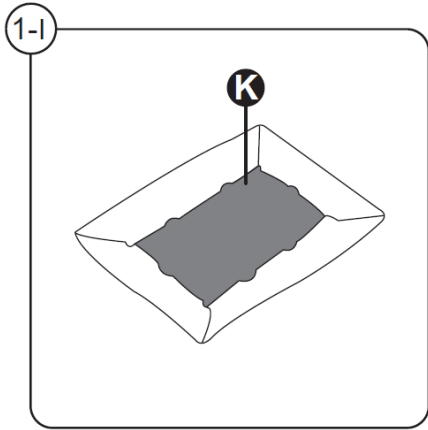
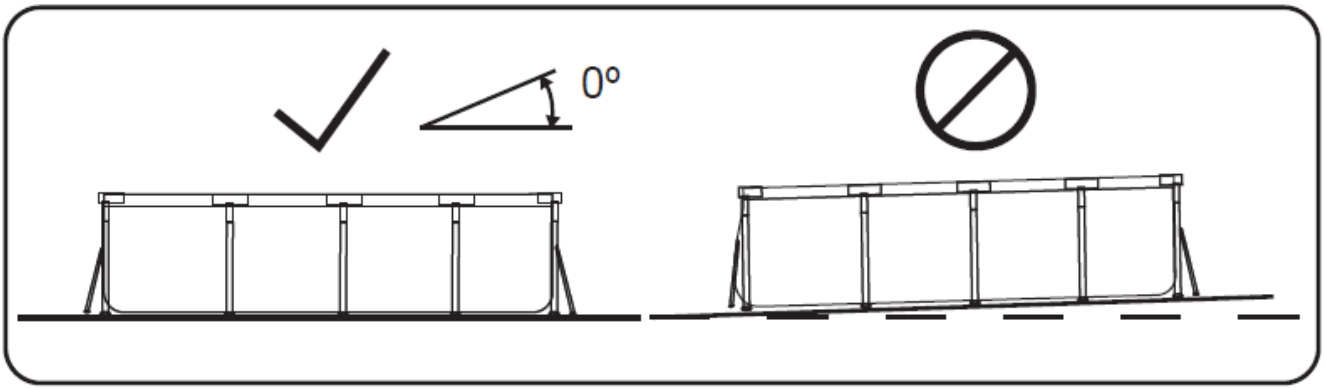

3-III

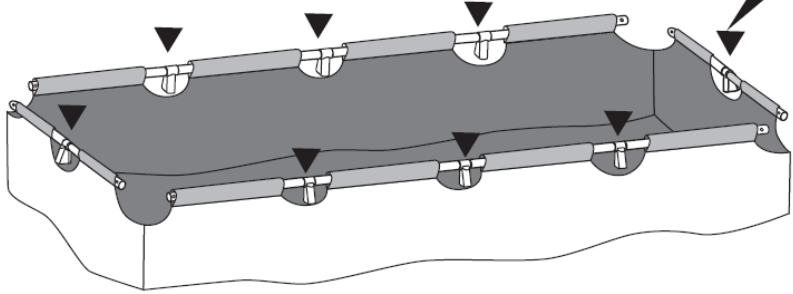
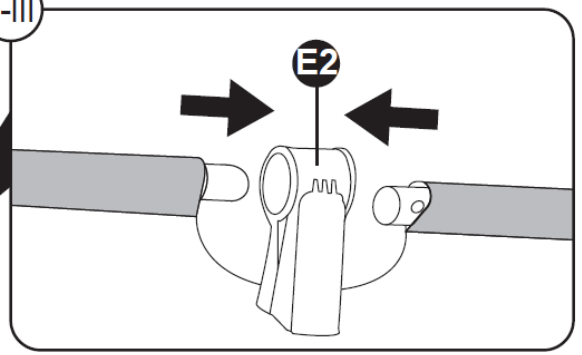

4

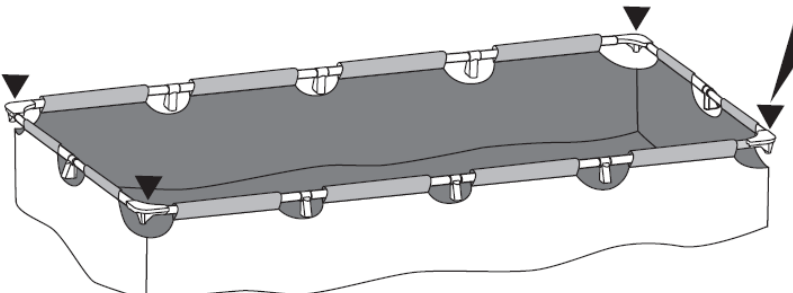
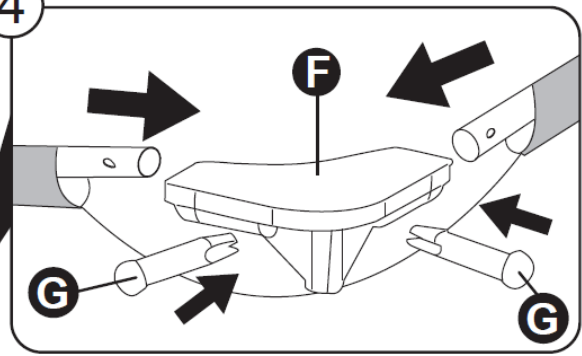

5-I

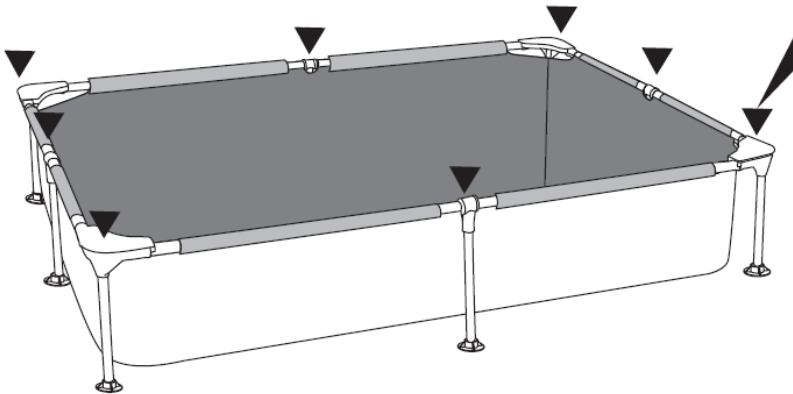
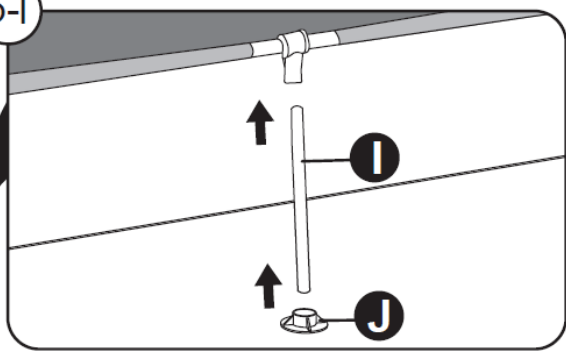

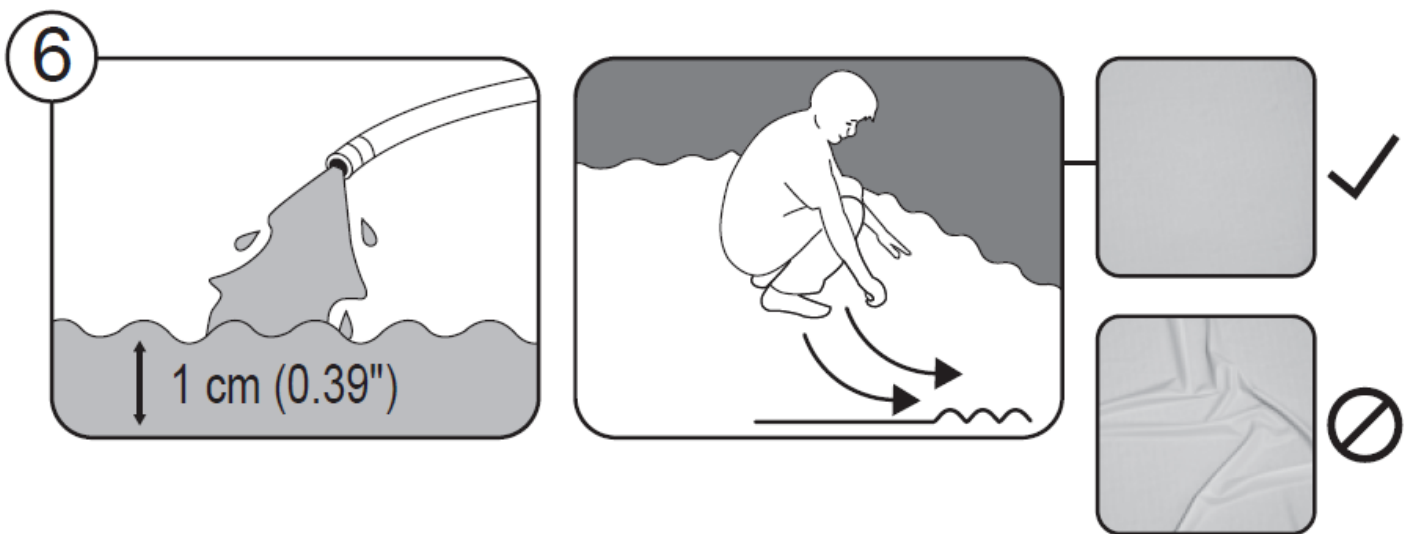
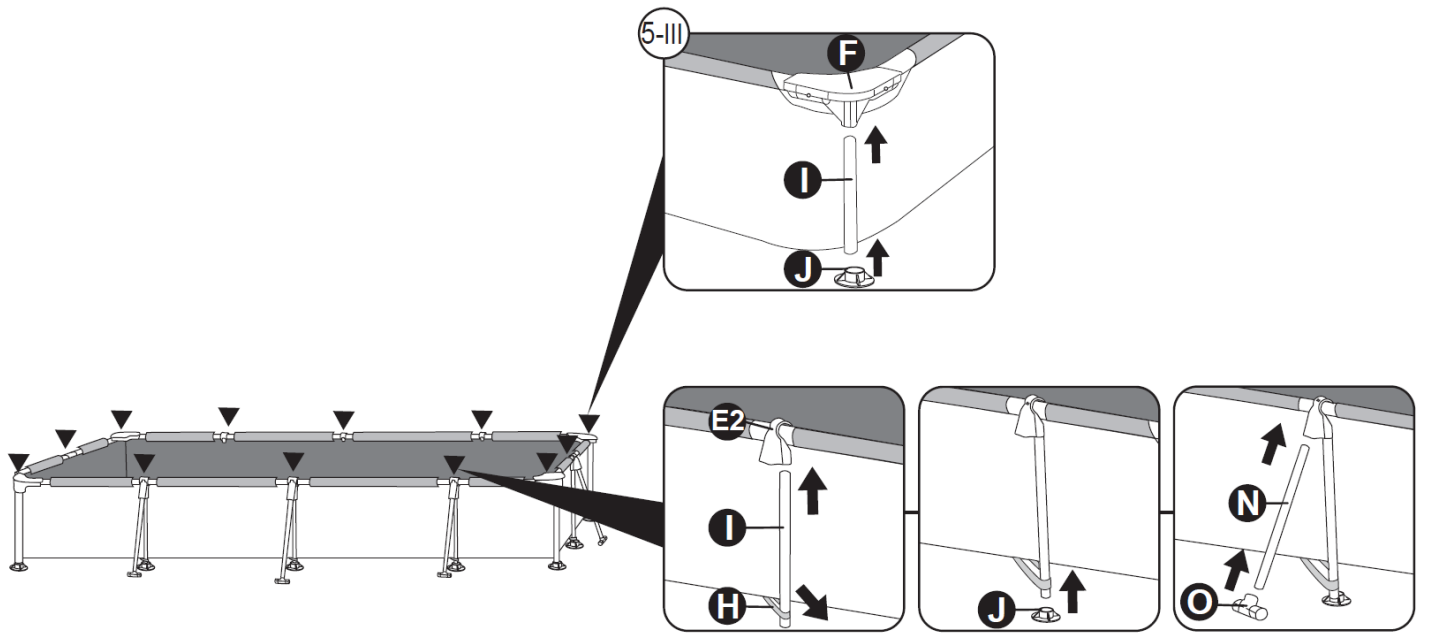
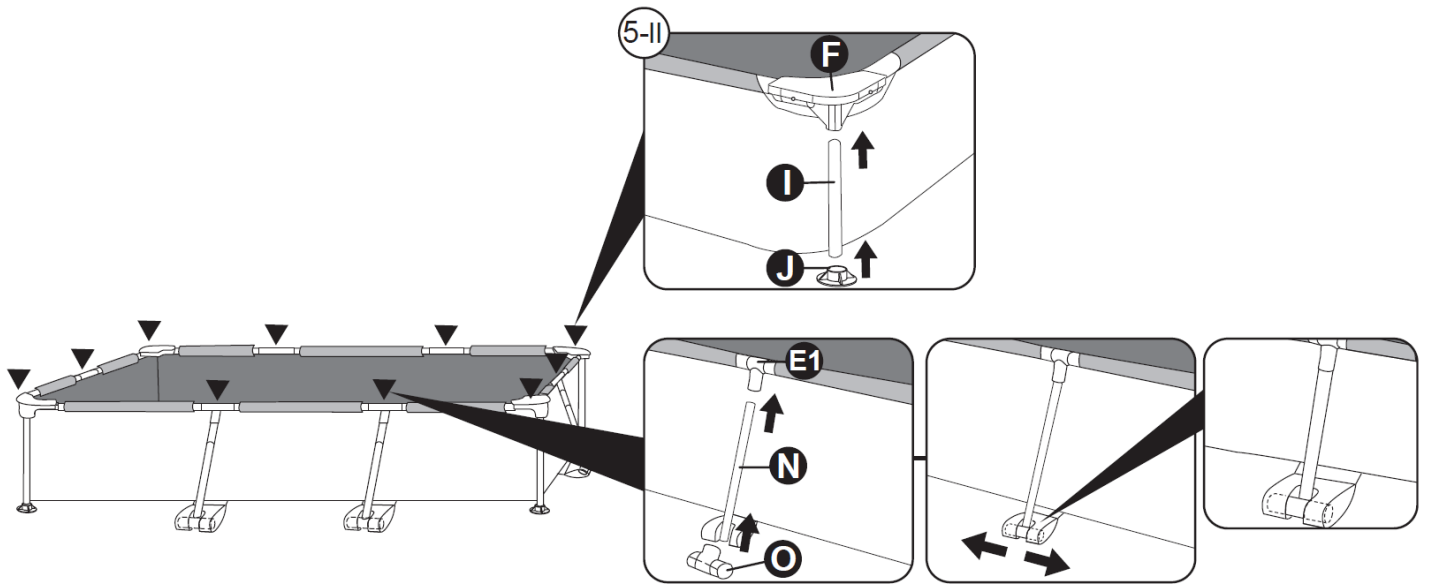

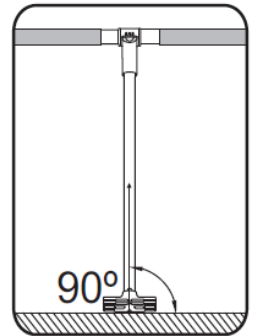
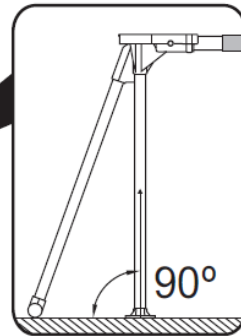
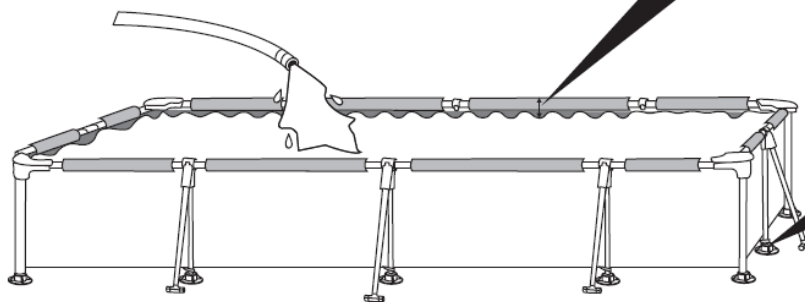
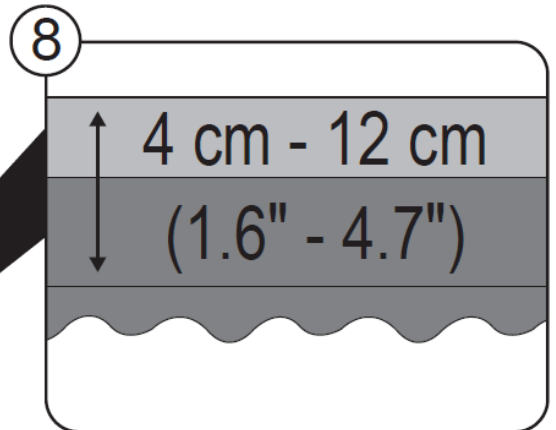
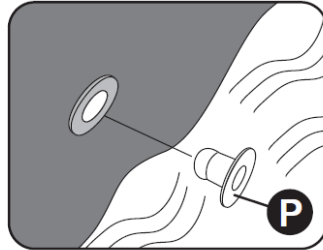
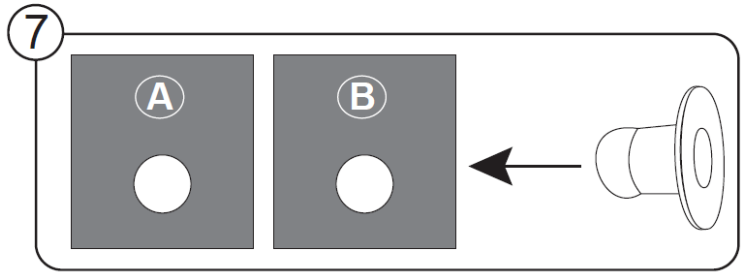
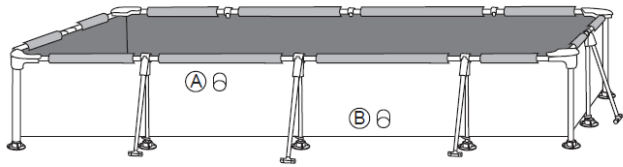

4 - 12 cm



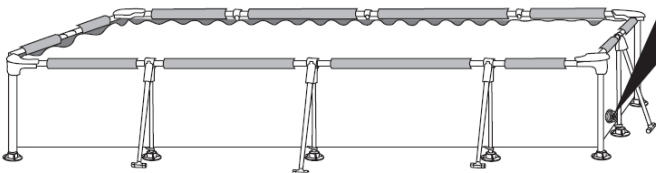
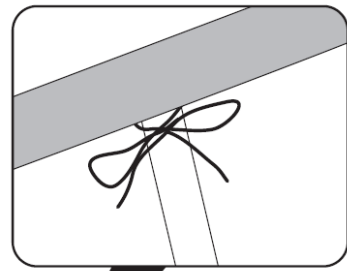
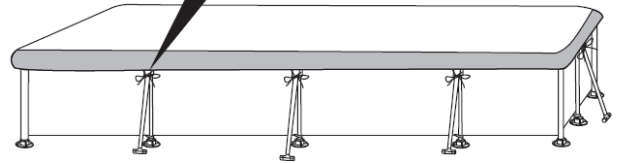
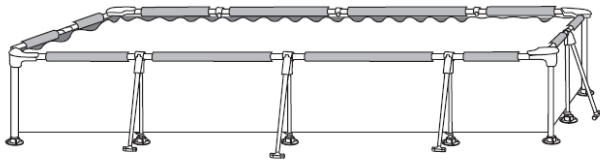

1

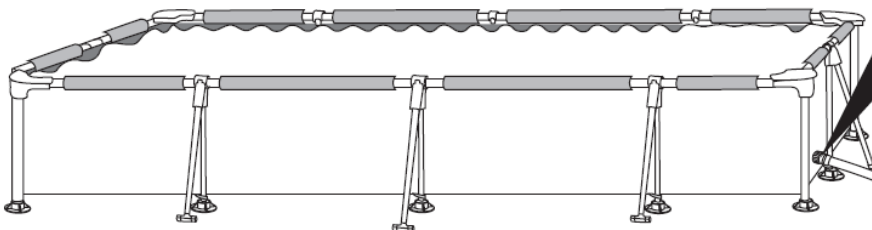
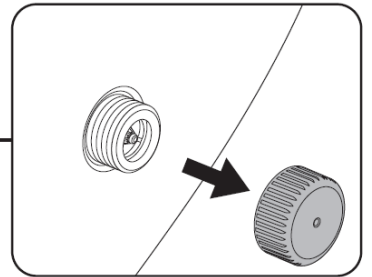
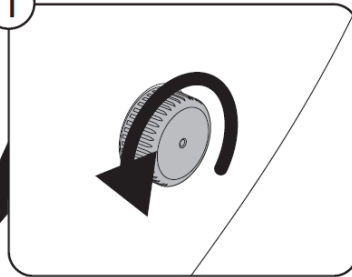

2

