

Montageanleitung für die neue Aufstellpool-Konstruktion (Beiblatt)



AUFBAU

Lesen Sie die Gebrauchsanweisung, um den richtigen Standort für Ihren Pool auszuwählen. Starten Sie den Aufbau, indem sie das obere Gestänge mithilfe der T-Verbinder zusammenfügen. Zum Anbringen der vertikale Poolbeine, scannen Sie den QR-Code oder folgen Sie den entsprechenden Abbildungen unten. Die Zeichnungen dienen nur zu Illustrationszwecken und spiegeln möglicherweise nicht das tatsächliche Produkt wider. Nicht maßstabsgetreu.



1. Für diesen Schritt sind zwei bis drei Personen erforderlich. Während eine oder zwei Personen die Poolfolie anheben, kann die verbleibende Person die vertikalen Poolbeine mühelos anbringen.

1

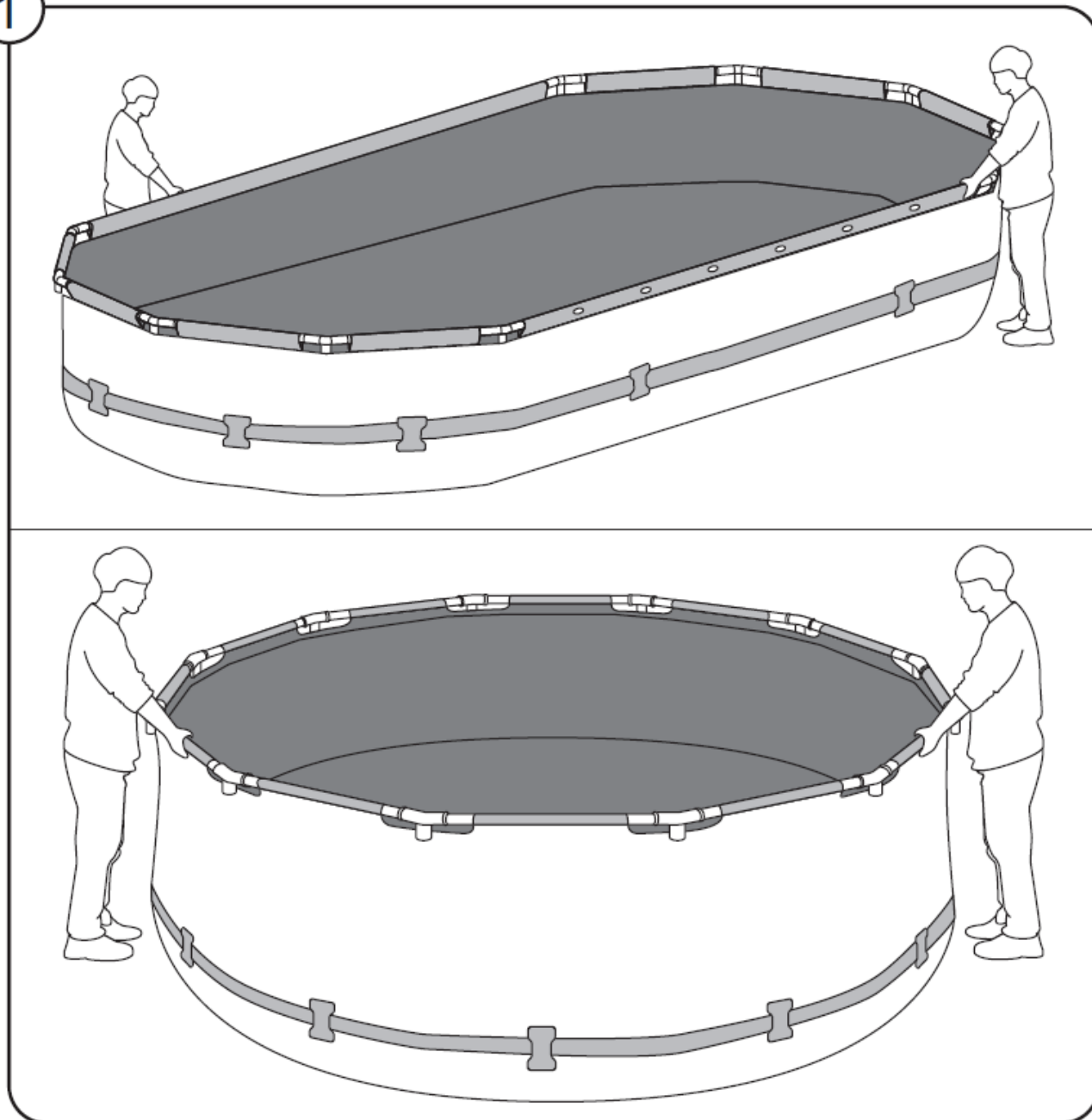

2. Positionieren Sie jeden **Kunststoffring** hinter dem umlaufenden Band der **Poolfolie** an der vorgesehenen Stelle für das vertikale **Poolbein**. Stellen Sie einen festen Sitz sicher, bevor Sie das **vertikale Poolbein** durch den Ring führen und in der **Fußstütze** verankern. Anschließend wird das Bein mit dem vormontierten **T-Verbinder** verbunden. Für eine optimale Stabilität empfehlen wir, zunächst die ersten vier Poolbeine im Kreuzverbund zu befestigen und erst danach die übrigen anzubringen.

WICHTIGER HINWEIS: Überprüfen Sie vor dem Befüllen, ob die Kunststoffringe, die vertikalen Poolbeine und das umlaufende Band wie abgebildet in der richtigen Position angebracht sind.

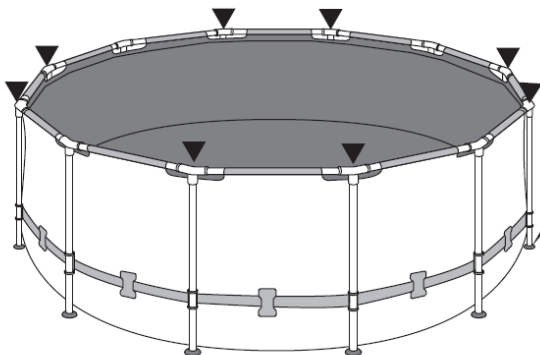
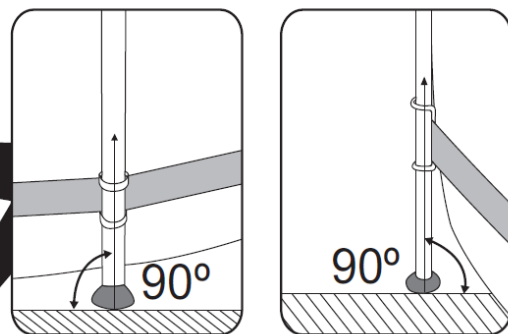
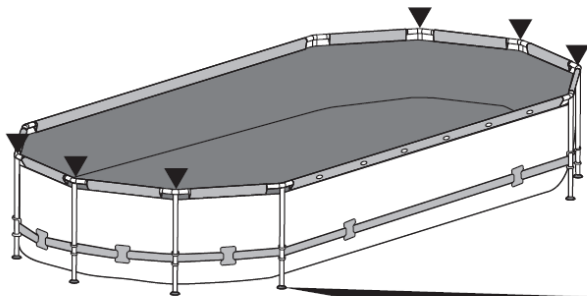
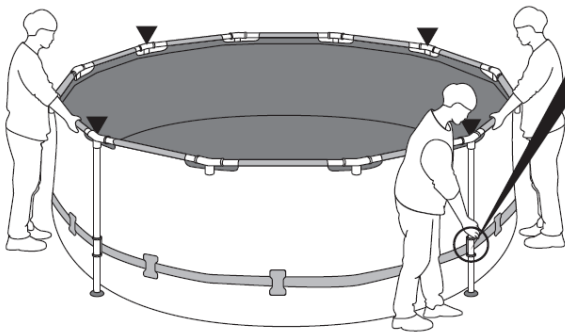
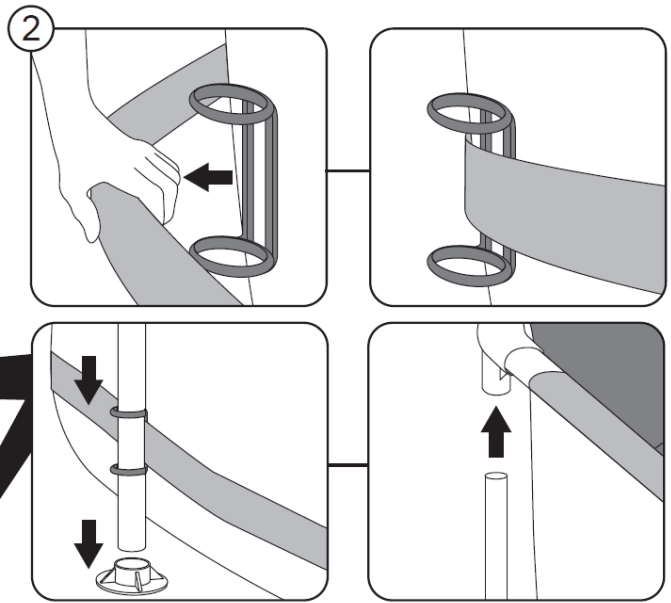
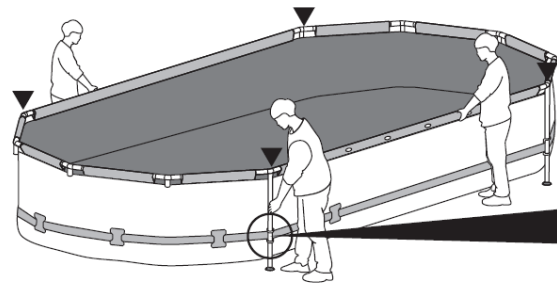

APX 365™

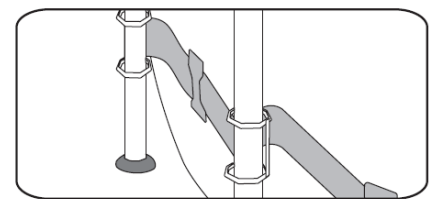
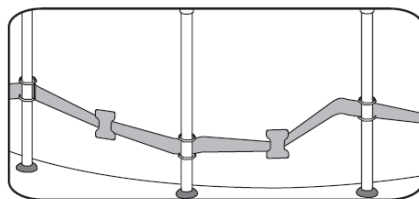
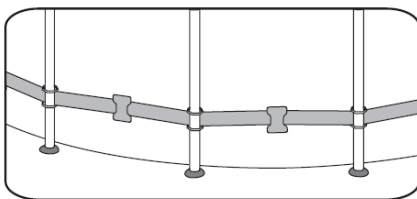

WICHTIGER HINWEIS (nur für APX 365™ Pools): Aufgrund der besonderen Konstruktion der APX 365™ Pools ist es wichtig, beim Aufbau

genau darauf zu achten, die Ecken und Seiten des Rahmens mit den Kunststoffringen auszurichten. Eine Fehlausrichtung dieser beiden Komponenten kann im Laufe der Zeit zu Produktschäden führen.

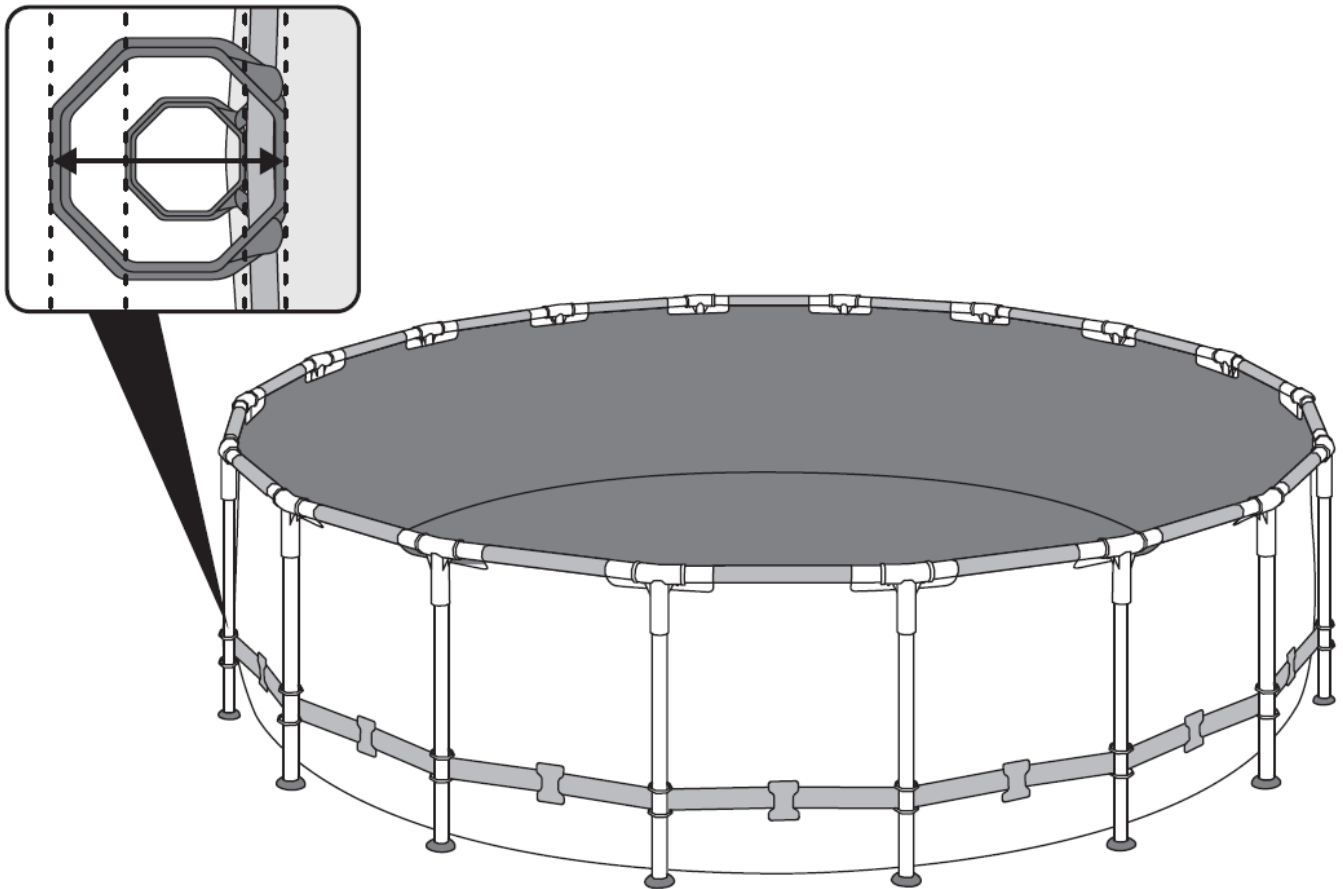

Nachdem Sie alle relevanten Schritte überprüft haben, können Sie mit dem Aufbau des Pools fortfahren und diesen gemäß der Gebrauchsanweisung mit Wasser befüllen. Bitte achten Sie darauf, dass der Gurt während des gesamten Aufbaus immer an der Poolwand anliegt.

- **BITTE BEACHTEN:** Sobald Sie beginnen, den Pool mit Wasser zu füllen, überprüfen Sie zwischendurch die Position der senkrechten Standbeine. Die Beine können aufgrund des zunehmenden Wassergewichts ihre Position allmählich verändern. Wenn die Beine nicht senkrecht zum Boden stehen, stoppen Sie bitte das Befüllen und justieren Sie diese nach. Dies hilft bei der Gewichtsverteilung und vermeidet Belastungen auf Rahmen und Folie.