



210764

DE

LED Solar Laterne mit Wandhalterung

Bedienungs- und Sicherheitshinweise
– Seite 4

FR

Lanterne solaire LED avec support mural

Instructions d'utilisation et consignes de sécurité
– Page 12

EN

LED solar lantern with wall mount

Operation and safety notes
– Page 8

NL

LED-lantaarn op zonne- energiemet muurbevestiging

Bedienings- en veiligheidsinstructies
– Pagina 16

Abbildungen / Illustrations / Figures / Afbeeldingen



Abb. 1 / fig. 1 / fig. 1 / afb. 1



Abb. 2 / fig. 2 / fig. 2 / afb. 2

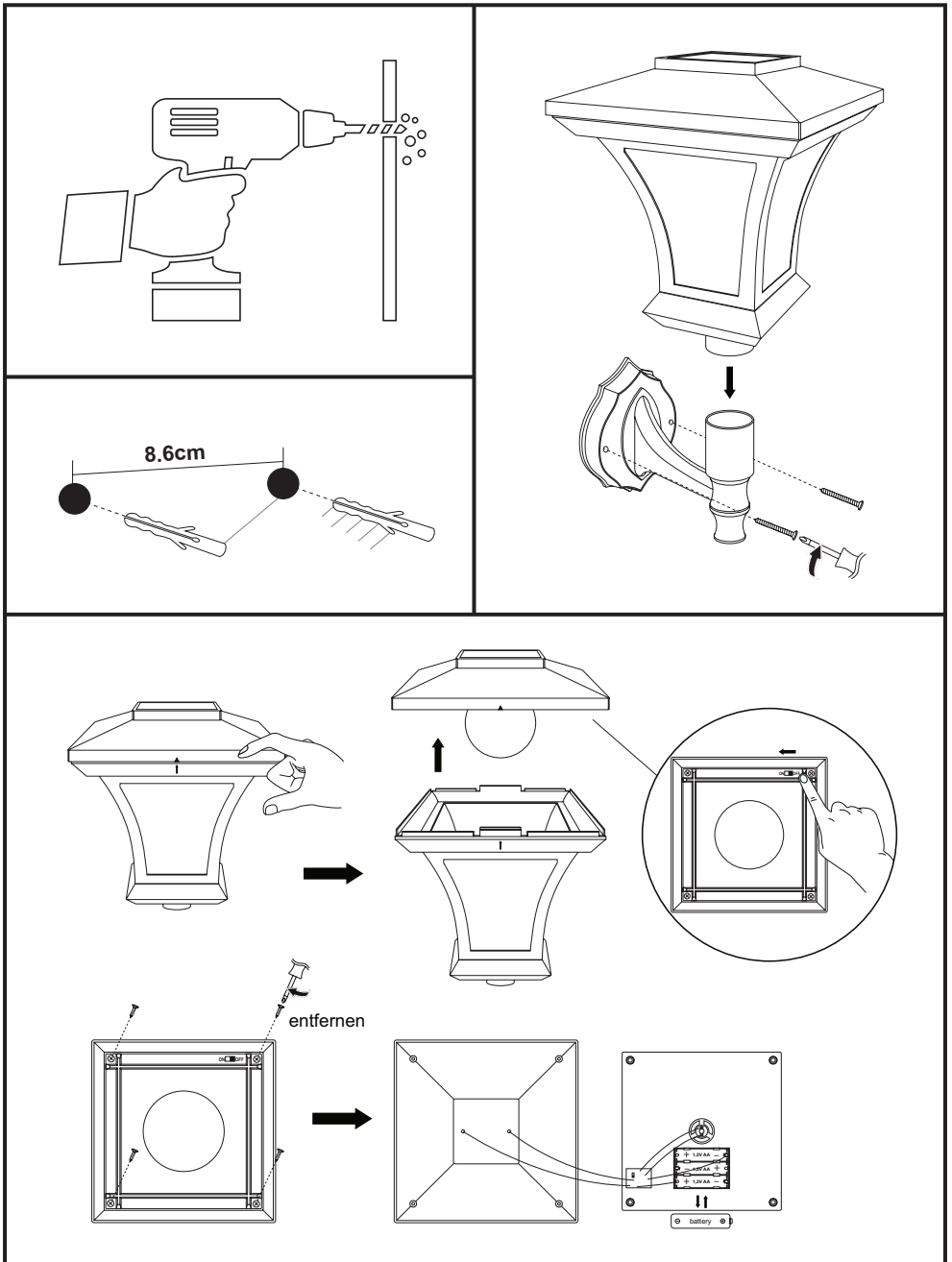

Abb. 3 / fig. 3 / fig. 3 / afb. 3

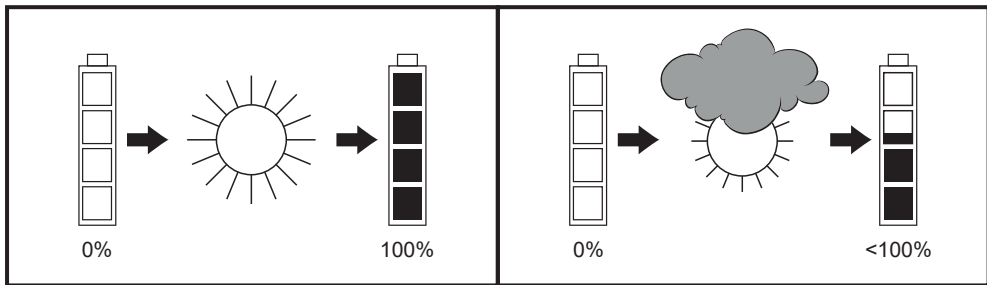

Abb. 4 / fig. 4 / fig. 4 / afb. 4

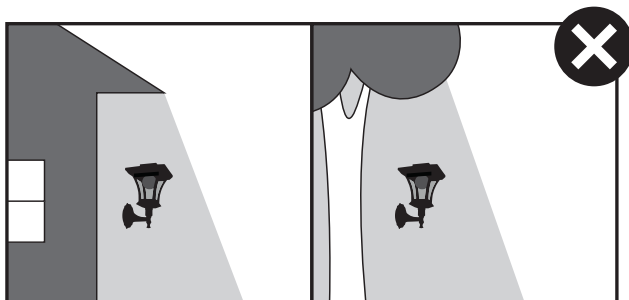

Abb. 5 / fig. 5 / fig. 5 / afb. 5

Einleitung

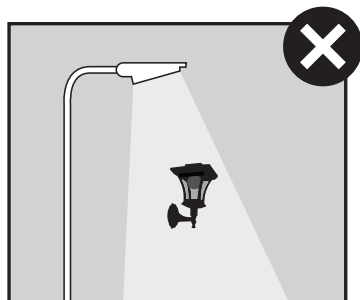
Vielen Dank für den Kauf dieses Artikels. Wir hoffen, dass Sie lange Freude an dem Artikel haben werden und bitten Sie daher, die Bedienungsanleitung sorgfältig und bis zum Ende durchzulesen.

Lieferumfang

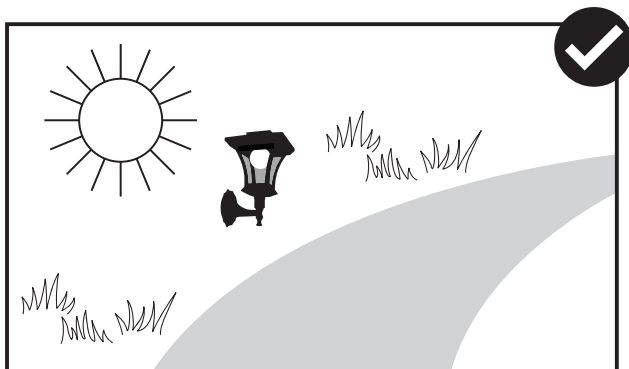
- 1x LED Solarlaterne (Kunststoff) mit Solarpanel und Dämmerungssensor
- 1x Wandhalterung
- 2x Dübel / 2 x Schrauben zur Wandmontage
- 6x warmweiße SMD-LEDs
- 1x Akkumulator (Akku): 18650 Li-ion Akku
- 1x Bedienungsanleitung

Technische Daten

- Abmessungen: ca. 21 x 20 cm
- Material: Kunststoff
- Stromversorgung: 1 x AA 18650 Li-ion
3,7V --- 1200 mAh
- Solarpanel: max. 5,5V --- 150 mA
- 6 x SMD-LEDs
- Die Leuchtdauer beträgt bei voller Ladung
6–8 Stunden.

| Angaben zur Batterie | |
|----------------------------------|---|
| Erzeuger | Henan Hengyi lithium energy technology Co., Ltd |
| Ort der Erzeugung | Building 3, Xinhua Industrial Park, Longmen Avenue, Xinhua District, Pingdingshan City, Henan, P.R. China |
| Modell | 3.7V 1200mAh 18650 lithium battery |
| Kontakt | hyn001@hynkj.cn |
| Zu verwendendes Feuerlöschmittel | keine Brandklasse (keine Einschränkung) |

Bestimmungsgemäßer Gebrauch

- Der Artikel ist ausschließlich für den Privatgebrauch; nicht für die gewerblich Nutzung entwickelt worden.
- Nutzen Sie den Artikel nur wie in der Anleitung beschrieben. Jede andere Verwendung gilt als nicht zulässig.
- Im Zuge von nötigen Weiterentwicklungen behalten wir uns das Recht vor, Produkt, Verpackung oder Bedienungsanleitung jederzeit zu ändern sofern dies erforderlich ist.



WICHTIGE HINWEISE!

- Verwenden Sie keine nicht wiederaufladbaren Batterien; sie können Schäden am Produkt hervorrufen.
- Bitte berücksichtigen Sie, dass der Artikel auch im ausgeschalteten Zustand (Standby-Modus) eine kleine Menge Strom verbraucht (Ruhestrom). Dies ist ein normaler und technisch nicht zu umgehender Vorgang, welcher nichts mit der Qualität und Leistung des Akkus oder dem Produkt selbst zu tun hat.
- Bitte entfernen Sie die Akkus bei längerem nicht Gebrauch des Artikels, da sich die Akkus zum einen entladen können und zum anderen die Gefahr des Auslaufens besteht.



Sicherheitshinweise

-  Bitte lesen Sie vor dem ersten Gebrauch des Artikels die Bedienungsanleitung sorgfältig durch.
- Bewahren Sie die Bedienungsanleitung gut auf.
- Bei der Weitergabe des Artikels ist darauf zu achten, dass die Bedienungsanleitung mit ausgehändigt wird.
- Es ist ein Dekorationsartikel und kein Spielzeug für Kinder!
- Kinder dürfen den Artikel nur unter Aufsicht eines Erwachsenen verwenden.
- Dieser Artikel darf nicht elektrisch mit einem anderen Artikel verbunden werden.
- Betreiben Sie den Artikel nicht im Wasser!
- Nicht in der Nähe von Gas, elektrischen Apparaten oder Feuer verwenden.
- Bitte reparieren Sie den Artikel nicht selbst, da Sie dadurch die Garantie verlieren.
- Bevor Sie den Artikel verwenden, untersuchen Sie ihn bitte auf Beschädigungen.
- Hängen Sie nichts an den Artikel.
- Den Artikel nicht in der Verpackung verwenden.

Generelle Warnhinweise zu Batterien

- Alkaline Batterien können nicht wieder aufgeladen werden.
- Wiederaufladbare Batterien dürfen nur unter Aufsicht von Erwachsenen aufgeladen werden. Kindern ist das Wechseln von Batterien ohne Aufsicht nicht gestattet.
- Batterien müssen mit der richtigen Polarität (+/-) eingelegt werden.
- Batterien nicht ins Feuer werfen und keiner großen Hitze aussetzen.
- Batterien dürfen nicht verschluckt werden!

- Sollten Batterien einmal ausgelaufen sein, entnehmen Sie diese bitte mit Hilfe eines Tuchs aus dem Batteriefach und entsorgen Sie diese bestimmungsgemäß.
 - Vermeiden Sie Haut- und Augenkontakt mit der Batteriesäure. Sollten Sie doch einmal Augenkontakt mit der Batteriesäure haben, spülen Sie die Augen mit viel Wasser aus und kontaktieren Sie umgehend einen Arzt. Sollte die Haut mit der Batteriesäure in Kontakt kommen, waschen Sie die Stelle mit viel Wasser und Seife ab.
- Überprüfen Sie, ob die Laterne an einem sonnigen Ort steht. Das Sonnenpanel muss direkt der Sonne zugewandt sein. Evtl. können die Akkus durch den Transport zu Schaden gekommen sein.

Erste Schritte und Inbetriebnahme des Artikels (Abb. 1)

Während des Tages nimmt das Solarpanel die Sonnenstrahlen auf und speichert diese Energie in einem Akku. Sobald es dunkel wird, schaltet sich die Laterne automatisch ein und die zuvor gespeicherte Sonnenenergie wird in Form von Licht wieder freigesetzt. Wie lange die Solar Laterne leuchtet, hängt ganz davon ab, wie lange sie sich zuvor mit Sonnenenergie hat aufladen können. Bei 10 Stunden Sonnenschein tagsüber, leuchtet die Laterne bis zu 8 Stunden am Abend.

1. Überprüfen Sie, ob der Artikel vollständig ist.
2. Nehmen Sie den Laternenkopf und drücken Sie den Deckel der gesamten Laterne nach oben, indem Sie auf die sich am oberen Gehäuse rand befindlichen, gegenüberliegenden Pfeile drücken.
3. Drehen Sie den Deckel mit dem Solarpanel nach unten, sodass Sie die Unterseite sehen können.
4. Sie können jetzt den ON/OFF Schalter an der Unterseite des Deckels sehen.
5. Schieben Sie den Schalter von „OFF“ auf „ON“ und überprüfen Sie die Funktionsfähigkeit des Artikels, indem Sie kurz die Hand dicht über das Solarpanel halten. Das LED Licht sollte bei Verdunklung des Solarpanels aufleuchten. Wenn dies erfolgreich war, drücken Sie den Deckel wieder auf das Gehäuse.
6. Ermitteln Sie, an welcher Stelle die Wandhalterung fixiert werden soll. Achten Sie darauf, dass keine elektrischen Leitungen an der Stelle verlegt sind. Des weiteren stellen Sie sicher, dass die Laterne an der geplanten Stelle mit ausreichend Sonnenschein beschienen wird. Die Stelle sollte den ganzen Tag Sonne bekommen. Haben Sie die richtige Stelle gefunden, bohren Sie 2 Löcher in die Wand und setzen Sie die Dübel ein. Nehmen Sie anschließend die Wandhalterung und setzen Sie diese mit den Löchern direkt über die Dübel. Schrauben Sie nun die Wandhalterung mittels der beiliegenden Schrauben in den Dübeln fest.
7. Setzen Sie nun den Laternenkopf auf die Wandhalterung.
8. Sollte das Licht in der Dunkelheit nach mindestens 6 Stunden Sonneneinstrahlung nicht leuchten, prüfen Sie bitte folgendes:
 - Überprüfen Sie, ob der „ON/OFF“-Schalter auf „ON“ steht.
 - Bitte überprüfen Sie nochmals, ob die Akkus im Inneren Kontakt zu den beiden Polen haben.

9. Wenn Das Licht mit der Zeit schwächer wird, sollten Sie die Akkus wechseln. Dazu müssen Sie lediglich den Deckel des Laternenkopfs hochdrücken (Drücken Sie gleichzeitig am Gehäuse auf die beiden sich gegenüberliegenden Pfeile) und drücken Sie so den Deckel nach oben. Legen Sie den Deckel mit dem Solarpanel nach unten auf ein weiches Tuch. Sie können nun mittels eines Kreuzschlitzschraubendrehers die 4 Schrauben lösen. Nehmen Sie die Abdeckung vorsichtig hoch. Darunter kommen die Akkus im Batteriefach zum Vorschein. Entfernen Sie die alten Akkus vorsichtig aus dem Batteriefach und ersetzen Sie diese gegen neue des selben Typs. Achten Sie beim Einsetzen auf die richtige Polarität. Verschrauben Sie die Abdeckung mit den zuvor gelösten Schrauben. Setzen Sie den Deckel wieder auf das Gehäuse. Die Laterne ist wieder betriebsbereit.

Die optimale Position der Solar Laterne

Platzieren Sie die Solar Laterne an einem sonnigen Ort im Freien, wo die Laterne mindestens 6 Stunden der direkten Sonnenstrahlung ausgesetzt ist (**Abb. 5**). Schattige oder bedeckte Plätze beeinträchtigen die Leistungsfähigkeit der Akkus, da sich diese nicht wieder voll aufladen kann (**Abb. 3**). Dadurch kann es zu einer verminderten Leistungsfähigkeit in der Nacht kommen.

Problemebehebung

Sollte sich das Licht nicht einschalten, kann dies folgende Gründe haben:

- Der Akku ist nicht voll geladen oder muss erneuert werden.
- Stellen Sie sicher, dass das Solarpanel tagsüber dem direkten Sonnenlicht ausgesetzt ist.
- Wenn es bedeckt sein sollte, lädt sich der Akku nicht vollständig auf und gibt weniger Licht ab. Um diese Probleme zu vermeiden, verwenden Sie den Artikel bitte an sonnigen Tagen, um den Akku voll zu laden (**Abb. 2**).
- Das Solarpanel darf nicht zu nah an anderen Lichtquellen stehen (Straßenlampen/Gartenlichtern), da diese das Solarpanel mit künstlichem Licht bescheinen, was wiederum dazu führt, dass der Dämmerungssensor im Artikel nicht aktiviert wird und der Artikel trotz Dunkelheit nicht leuchtet (**Abb. 4**).
- Dreckige Linse: sofern die Linse/das Panel nicht komplett von Staub und Dreck befreit sein sollte, kann dies die Leistung des Akkus mindern und es kommt zu verminderter/keiner Lichtleistung.

Reinigen und Pflege



WARNUNG! Verwenden Sie zur Reinigung keinesfalls Lösungs- und Scheuermittel, harte Bürsten, metallische oder scharfe Gegenstände. Lösungsmittel sind gesundheitsschädlich und

greifen die Plastikteile an, scheuernde Reiniger und Hilfsmittel zerkratzen die Oberfläche.

1. Reinigen Sie den Artikel mit einem angefeuchteten Tuch und verwenden Sie gegebenenfalls ein mildes Reinigungsmittel.
2. Trocknen Sie den Artikel gut ab, bevor Sie ihn verstauen.
3. Wird der Artikel für längere Zeit nicht verwendet, bewahren Sie ihn gereinigt und vor Sonnenlicht geschützt an einem trockenen, kühlen Ort in der Originalverpackung auf.
4. Es ist wichtig, die Linse staub- und schmutzfrei zu halten, damit eine optimale Aufnahme von Sonnenlicht erfolgen kann. Wenn die Linse / das Panel verschmutzt sein sollte, kann der Akku nicht vollständig geladen werden; wodurch die Lebensdauer des Akkus auf Dauer negativ beeinflusst wird.

Lagerung

- Sollten Sie den Artikel längere Zeit nicht gebrauchen, entfernen Sie den Akku bitte aus dem Artikel um die Gefahr des Auslaufens des Akkus zu vermeiden.
- Reinigen Sie den Artikel wie zuvor beschrieben und trocknen Sie ihn gut ab.
- Lagern Sie den Artikel in der Originalverpackung bei möglichst gleichbleibender Temperatur (zwischen +15 °C bis +25 °C) und geringer Luftfeuchtigkeit.



Infos zur Batterieentsorgung

Dieses Symbol bedeutet, dass Batterien und Akkumulatoren nicht mit dem normalen Hausmüll entsorgt werden dürfen. Sie sind gesetzlich dazu

verpflichtet, diese am Ende der Lebensdauer unentgeltlich zu einer öffentlich-rechtlichen Sammelstelle oder bei den von Vertreibern eingerichteten Sammelstellen zum Recycling abzugeben. Batterien und Akkus, welche nicht vom Gerät fest umschlossen sind und zerstörungsfrei entnommen werden können, müssen getrennt und im entladenen Zustand der vorgesehenen Entsorgung zugeführt werden. Die Wiederverwertung und das Recycling von Altgeräten und Batterien ist ein wichtiger Beitrag zum Schutz unserer Umwelt. Bei einer unsachgemäßen Entsorgung können giftige Inhaltsstoffe in die Umwelt gelangen, die gesundheitsschädigende Wirkungen auf Menschen, Tiere und Pflanzen haben. Nachfolgend sind einige bewährte Methoden und Empfehlungen, um die Lebensdauer Ihrer Batterien und Akkus zu verlängern und ihre Wiederverwendung zu ermöglichen:

- Laden Sie Ihre Akkus richtig und vollständig, um ihre Lebensdauer zu maximieren. Entladen Sie sie gegebenenfalls vollständig mit einem geeigneten Ladegerät, bevor Sie sie wieder aufladen.
- Ziehen Sie die Möglichkeit in Betracht, wiederaufladbare Akkus zu verwenden. Diese können mehrmals wiederverwendet und aufgeladen werden, was die Menge an Batterieabfall reduziert.
- Benutzen Sie immer die richtige Art von Batterien für Ihre Geräte. Ein fehlerhafter Gebrauch kann die Lebensdauer der Batterien verkürzen und möglicherweise schädliche Auswirkungen haben.

Beachten Sie stets die Sicherheitsanweisungen beim Umgang mit Altbatterien. Bei lithiumhaltigen Altbatterien (Li = Lithium) besteht hohe Brandgefahr. Daher muss auf die ordnungsgemäße Entsorgung von lithiumhaltigen Altbatterien und -Akkus besonderes Augenmerk gelegt werden. Bei falscher Entsorgung kann es außerdem zu inneren und äußeren Kurzschlüssen durch thermische Einwirkungen (Hitze) oder mechanische Beschädigungen kommen. Ein Kurzschluss kann zu einem Brand oder einer Explosion führen und schwerwiegende Folgen für Mensch und Umwelt haben. Um einen Kurzschluss zu vermeiden, kleben Sie die Pole bzw. die Kontakte der Batterie vor der Entsorgung ab.

Gewährleistung









Bewahren Sie den Kassenbeleg zusammen mit der Bedienungsanleitung gut auf, falls Sie von der Gewährleistung Gebrauch machen müssen.

EG Konformitätserklärung

Der Artikel entspricht allen zur Erlangung des CE-Zeichens erforderlichen Normen. Bei Bedarf fordern Sie die EG Konformitätserklärung zu diesem Artikel bitte beim Hersteller an.

E-Mail: info@innocom-gmbh.de

Symbolerklärungen

| Symbol | Bezeichnung | Erklärung |
|--|---|---|
|  | CE-Kennzeichnung | Dieser Artikel entspricht den geltenden Anforderungen, die in den Harmonisierungsrechtsvorschriften der Gemeinschaft über ihre Anbringung festgelegt sind, gemäß EU-Verordnung 765/2008. |
|  | Entsorgungssymbol für Batterien und Akkus | Batterien und Akkus dürfen nicht in den Hausmüll! Jeder Verbraucher ist gesetzlich verpflichtet, alle Batterien und Akkus, egal ob sie Schadstoffe* enthalten oder nicht, bei einer Sammelstelle seiner Gemeinde/ seines Stadtteils oder im Handel abzugeben, damit sie einer umweltschonenden Entsorgung zugeführt werden können. Batterien und Akkus bitte nur in entladem Zustand abgeben! * gekennzeichnet mit: Cd=Cadmium, Hg=Quecksilber, Pb=Blei |
|  | Entsorgungssymbol für Elektrogeräte | Altgeräte dürfen nicht in den Hausmüll! Sollte das Gerät einmal nicht mehr benutzt werden können, so ist jeder Verbraucher gesetzlich verpflichtet, Altgeräte getrennt vom Hausmüll z.B. bei einer Sammelstelle seiner Gemeinde/seines Stadtteils abzugeben. Damit wird gewährleistet, dass die Altgeräte fachgerecht verwertet und negative Auswirkungen auf die Umwelt vermieden werden. Deshalb sind Elektrogeräte mit dem abgebildeten Symbol gekennzeichnet. Verbraucher haben die Möglichkeit zur unentgeltlichen Abgabe eines Altgeräts bei einem rücknahmepflichtigen Vertreter, wenn sie ein gleichwertiges Neugerät mit einer im Wesentlichen gleichen Funktion erwerben. Diese Möglichkeit besteht auch bei Lieferungen an einen privaten Haushalt. Der Vertreter hat den Verbraucher bei Abschluss des Kaufvertrags bezüglich einer entsprechenden Rückgabeabsicht zu befragen. Abgesehen davon können Verbraucher bis zu drei Altgeräte einer Geräteart bei einer Sammelstelle eines Vertreibers unentgeltlich abgeben, ohne dass dies an den Erwerb eines Neugeräts verknüpft ist. Allerdings dürfen die Kantenlänge der jeweiligen Geräte 25 cm nicht überschreiten. Batterien und Akkumulatoren die nicht fest vom Elektro- oder Elektronik Gerät umschlossen sind und störungsfrei entnommen werden können, sind vor der Abgabe des Geräts an einer Erfassungsstelle von diesem zu trennen und einer vorgesehenen Entsorgung zuzuführen. Das Gleiche gilt für Lampen, die zerstörungsfrei aus dem Gerät entnommen werden können. Elektro- und Elektronikgerätebesitzer aus privaten Haushalten können diese bei den Sammelstellen der öffentlichen Entsorgungsträger oder bei den von den Herstellern bzw. Vertreibern im Sinne des ElektroG eingerichteten Sammelstellen abgeben. Die Abgabe von Altgeräten ist unentgeltlich. Verbraucher sind dazu angehalten, Maßnahmen zur Abfallvermeidung zu ergreifen. In Bezug auf Elektro- und Elektronikgeräte sind das eine Verlängerung ihrer Lebensdauer durch Reparatur defekter Geräte und die Veräußerung funktionstüchtiger gebrauchte Geräte anstelle ihrer Zuführung zur Entsorgung. Generell haben Vertreter die Pflicht, die unentgeltliche Rückgabe von Altgeräten durch geeignete Rücknahmemöglichkeiten in zumutbarer Entfernung zu gewährleisten. |
|  | Angabe der Schutzart | Schutz gegen feste Fremdkörper größer als 1,0 mm z. B. Drähte oder Streifen dicker als 1,0 mm. Feste Fremdkörper über 1,0 mm Durchmesser. Geschützt gegen Spritzwasser. Aus beliebiger Richtung gegen das Gehäuse gespritztes Wasser darf keine schädliche Wirkung haben. |
|  | Schutzklasse 3 | Die enthaltenen Leuchten beruhen auf dem Schutz gegen elektrischen Schlag auf Anwendung der Schutzkleinspannung (SELV). Es werden keine Spannungen höher als SELV erzeugt. |
|  | BellandDual | Die gesetzlichen Abgaben für Altstoffverwertung wurden durch den Hersteller bereits vorab entrichtet. Die Verpackung soll durch den Endverbraucher über die dadurch finanzierte Mülltrennung (Duales System) entsorgt werden. |
|  | Recycling-Kennzeichnung | Der Recycling-Code dient der Kennzeichnung des Materials zur Rückführung in den Wiederverwertungskreislauf (Recycling). 21-PAP: sonstige Pappe, Verpackungen |
|  | Bedienungsanleitung | Bitte beachten Sie vor Inbetriebnahme des Artikels die Hinweise in der Bedienungsanleitung. |
|  | Allgemeines Warnzeichen | Warnzeichen zur Warnung vor einer Gefahr bzw. zur Gefahrenerkennung im Rahmen der Unfallverhütungsvorschrift. |

Product description

Thank you for purchasing this item.

We hope that you will enjoy the article for a long time and therefore ask you read the instruction manual carefully and to the end.

Scope of delivery

- 1 x LED solar lantern (plastic) with solar panel and twilight sensor
- 1 x wall bracket
- 2 x wall plugs / 2 x screws for wall mounting
- 6 x warm white SMD LEDs
- 1 x accumulator (battery): 18650 Li-ion Akku
- 1 x instruction manual

Technical specifications

- Dimensions: approx. 21 x 20 cm
- Material: plastic
- Power supply: 1 x 18650 Li-ion 3,7 V --- 1200 mAh
- Solar panel: max. 5.5 V --- 150 mA
- 6 x SMD LEDs
- The lighting duration is 6-8 hours when fully charged

| Battery details | |
|--------------------------|---|
| Producer | Henan Hengyi lithium energy technology Co., Ltd |
| Place of production | Building 3, Xinhua Industrial Park, Longmen Avenue, Xinhua District, Pingdingshan City, Henan, P.R. China |
| Model | 3.7V 1200mAh 18650 lithium battery |
| Contact | hyn001@hynkj.cn |
| Fire extinguishing agent | No fire class (no restriction) |

Intended use

- The item is for private use only; not developed for commercial use.
- Only use the item as described in the instructions. Any other use is not permitted.
- In the course of necessary further developments, we reserve the right to change the product, packaging or operating instructions at any time if this is necessary.



IMPORTANT NOTE!

- Do not use non-rechargeable batteries; they can cause damage to the product.
- Please take into account that the item consumes a small amount of electricity (quiescent current) even when it is switched off (standby mode). This is a normal and technically unavoidable process, which has nothing to do with the quality and performance of the battery or the product itself.
- Please remove the batteries if the item is not going to be used for a long time, as the batteries can discharge on the one hand and there is a risk of leakage on the other.



Safety instructions

-  Please read the instruction manual carefully before using the item for the first time.
- Keep the instruction manual safe.
- When passing on the article, make sure that the instruction manual are also handed over.
- It is a decorative item and not a toy for children!
- Children are only allowed to use the item under the supervision of an adult.
- This item must not be electrically connected to any other item.
- Do not operate the item in water!
- Do not use near gas, electrical appliances or fire.
- Please do not repair the item by yourself, as this will void the warranty.
- Before using the item, please inspect it for damage.
- Do not attach anything to the article.
- Do not use the item in the packaging.

General battery warnings

- Alkaline batteries cannot be recharged.
- Rechargeable batteries should only be charged under adult supervision. Children are not allowed to change batteries without supervision.
- Batteries must be inserted with the correct polarity (+/-).
- Do not throw batteries into fire or expose them to excessive heat.
- Batteries must not be swallowed!
- If the batteries leak, please remove them from the battery compartment using a cloth and dispose of them properly.
- Avoid skin and eye contact with the battery acid. If you do come into eye contact with the battery acid, rinse your eyes out with plenty of water and contact a doctor immediately. If battery acid comes into contact with skin, wash area with plenty of soap and water.

First steps and commissioning of the product (fig. 1)

During the day, the solar panel absorbs sunlight and stores it as electricity in a battery. As soon as it gets dark, the LED lamp switches on automatically and releases the previously stored energy in the form of light. Please note that the term depends very much on the requirements. The hours of sunshine in winter are very limited, which in turn leads to reduced performance compared to the summer months when the sun is shining. With 10 hours of sunshine during the day, the LED lights up 6 - 8 hours in the evening.

1. Take the item out of the packaging and check the item for completeness.
2. Take the lantern head and press the cover of the entire lantern up by pressing on the opposing arrows located on the upper edge of the housing.
3. Turn the cover with the solar panel downwards so that you can see the underside.
4. You can now see the ON/OFF switch on the underside of the cover.
5. Move the switch from „OFF“ to „ON“ and check that the product is working by briefly holding your hand tightly over the solar panel. The LED light should come on when the solar panel is in darkness. If this was successful, press the cover back onto the housing.
6. Determine where the wall bracket is to be fixed. Make sure that no electrical cables are laid at this point. Furthermore, make sure that the lantern will receive sufficient sunlight at the planned location. The spot should receive sunlight throughout the day. Once you have found the right spot, drill 2 holes in the wall and insert the wall plugs. Then take the wall bracket and place it with the holes directly over the wall plugs. Now screw the wall bracket into the wall plugs using the screws provided.
7. Now place the lantern head on the wall bracket.
8. If the light does not come on in darkness after at least 6 hours of sunlight, check the following:
 - Check whether the „ON/OFF“ switch is set to „ON“.
 - Please check again that the internal batteries are in contact with both poles.
 - Check whether the lantern is in a sunny location. The solar panel must be directly facing the sun. It is possible that the batteries may have been damaged in transit.
9. If the light becomes weaker over time, then you should change the batteries. To do this, simply push the cover of the lantern head up (press on the two opposing arrows on the housing simultaneously) and thus push the cover up. Place the cover on a soft cloth with the solar panel facing downwards. You can now loosen the 4 screws using a cross head screwdriver. Carefully lift the cover off. The batteries in the battery compartment are revealed below. Carefully remove the old batteries from the battery compartment and

replace them with new batteries of the same type. Take care to ensure correct polarity when inserting them. Screw the cover on using the screws previously removed. Place the cover back on the housing. The lantern is ready to use again.

Optimal position of the solar lantern

Place the solar lantern outdoors in a sunny location where the lantern gets direct sunlight for at least 6 hours (fig. 5). Shady or covered locations impair the performance of the batteries because they cannot be fully recharged (fig. 3). This may result in reduced capacity at night.

Troubleshooting

If the LED light does not switch on, this can have the following reasons:

- The battery is not fully charged or needs to be replaced.
- Make sure the light is exposed to direct sunlight during the day.
- If it is overcast, the battery will not fully charge and emit less light. To avoid these problems, please use the item on sunny days to fully charge the battery (fig. 2).
- The article must not be too close to other light sources (street lamps/garden lights), as these illuminate the solar panel with artificial light, which in turn means that the twilight sensor in the article is not activated and the article does not light up despite the darkness. (fig. 4).
- Dirty lens: if the article is not completely free of dust and dirt, this can reduce the performance of the battery and there is reduced/no light output.

Cleaning and care



WARNING! Never use solvents or scouring agents, hard brushes, metal or sharp objects for cleaning. Solvents are harmful to health and attack the plastic parts, abrasive cleaners and tools scratch the surface.

1. Clean the item with a damp cloth and use a mild detergent if necessary.
2. Dry the item well before putting it away.
3. If the item will not be used for a long period of time, store it clean and protected from sunlight in a dry, cool place in the original packaging.
4. It is important to keep the lens free of dust and dirt for optimal capture of sunlight. If the lens/panel is dirty, the battery cannot be fully charged; which negatively affects the life of the battery in the long run.

Storage

- If you do not use the item for a long time, please remove the battery from the item to avoid the risk of battery leakage.
- Clean the item as previously described and dry it well.
- Store the item in its original packaging at a temperature that is as constant as possible (between + 15 °C to + 25 °C) and low humidity.



Information on battery disposal

This symbol means that batteries and accumulators must not be disposed of with normal household waste. You are legally obliged to dispose of them at the end of their service life free of charge at a public collection point or at the collection points set up by distributors for recycling. Batteries and rechargeable batteries that are not firmly enclosed in the device and can be removed without causing damage must be separated and disposed of in their discharged state. The reuse and recycling of old appliances and batteries is an important contribution to protecting our environment. Improper disposal can release toxic substances into the environment that are harmful to humans, animals and plants. Below are some best practices and recommendations to extend the life of your batteries and rechargeable batteries and enable their reuse:

- Charge your batteries correctly and fully to maximize their service life. If necessary, discharge them completely with a suitable charger before recharging them.
- Consider the possibility of using rechargeable batteries. These can be reused and recharged several times, reducing the amount of battery waste.
- Always use the correct type of batteries for your devices. Incorrect use can shorten the life of the batteries and potentially have harmful effects.

Always follow the safety instructions when handling used batteries. Used batteries containing lithium (Li = lithium) pose a high risk of fire. Therefore, special attention must be paid to the proper disposal of used batteries and rechargeable batteries containing lithium. Incorrect disposal can also lead to internal and external short circuits due to thermal effects (heat) or mechanical damage. A short circuit can lead to a fire or explosion and have serious consequences for people and the environment. To avoid a short circuit, tape the terminals or contacts of the battery before disposal.









Warranty

Keep the receipt together with the operating instructions in case you need to make use of the warranty.

EC Declaration of Conformity

The product complies with all standards which are necessary to obtain the CE-symbol. If necessary, please contact the manufacturer at info@innocom-gmbh.de for the EC Declaration of Conformity of this product.

Symbol explanations

| Symbol | Designation | Explanation |
|--|--|--|
|  | CE-Marking | This article complies with the applicable requirements set out in the Community harmonisation legislation on its application, in accordance with EU Regulation 765/2008. |
|  | Disposal symbol for batteries and accumulators | Batteries do not belong in household waste! Every consumer is legally obliged to hand over all batteries and accumulators, whether they contain pollutants* or not, to a collection point of his/her municipality or in the trade, so that they can be disposed of in an environmentally friendly manner. Please only release batteries and accumulators when discharged! * marked with: Cd=cadmium, Hg=mercury, Pb=lead |
|  | Disposal symbol for electronic devices | Old devices must not be disposed of in the household waste! If the device can no longer be used, every consumer is legally obliged to dispose of old devices separately from household waste, e.g. at a collection point in his community/district. This ensures that the old devices are recycled professionally and negative effects on the environment are avoided. For this reason, electronic devices are marked with the symbol shown. Consumers have the option of handing in an old device free of charge to a distributor who is obliged to take it back if they purchase a new device of the same value with essentially the same function. This possibility also exists for deliveries to a private household. At the conclusion of the sales contract, the distributor informed the consumer about a corresponding to inquire about the intention to return. Apart from that, consumers can hand in up to three old devices of a device type to a distributor's collection point free of charge, without this being linked to the purchase of one new device is linked. However, the edge length of the respective devices must not exceed 25 cm. Batteries and accumulators that are not firmly enclosed by the electrical or electronic device and can be removed without causing problems must be separated from the device at a collection point before it is handed in and taken to a designated disposal facility. The same goes for lamps that can be removed from the device without destroying it. Owners of electrical and electronic devices from private households can hand them in at the collection points of the public waste disposal authorities or at the collection points set up by the manufacturers or distributors within the meaning of the ElektroG. The disposal of old devices is free of charge. Consumers are encouraged to take measures to avoid waste. With regard to electrical and electronic equipment, this means extending its lifespan by repairing defective equipment and selling used equipment that is in good working order instead of sending it for disposal. |
| IP44 | Specification of the degree of protection | Protection against solid foreign bodies larger than 1.0 mm e.g. wires or strips thicker than 1.0 mm. Solid foreign bodies over 1.0 mm in diameter Protected against splash water. Water splashed against the housing from any direction must not have any harmful effect. |
|  | Protection class 3 | The included luminaires ensure protection against electric shock using the protective low voltage (SELV). No voltages higher than SELV are generated. |
|  | BellandDual | The statutory levies for the recycling of waste materials have already been paid in advance by the manufacturer. The packaging is to be used by the final consumer through the waste separation (Dual System). |
|  | Marking of recycling | The recycling code is used to identify the material for return to the recycling cycle. 21-PAP: miscellaneous cardboards, packaging |
|  | User manual | Please refer to the instructions in the user manual before commissioning the article. |
|  | General warning sign | Warning signs to warn of a danger or to detect hazards within the framework of the accident prevention regulation. |

Description du produit

Merci d'avoir acheté cet article. Nous espérons que vous profiterez de cet article pendant longtemps et vous demandons donc de bien lire attentivement et jusqu'au bout le mode d'emploi.

Contenu de la livraison

- 1 x Lanterne solaire à LED (plastique) avec panneau solaire et capteur crépusculaire
- 1 x support mural
- 2 x chevilles / 2 x vis pour le montage mural
- 6 x LED SMD blanc chaud
- 1 x accumulateur (pile rechargeable) : 18650 Li-ion Akku
- 1 x mode d'emploi

Spécifications techniques

- Dimensions : env. 21 x 20 cm
- Matériau : plastique
- Alimentation : 1 x 18650 Li-ion 3,7V --- 1200 mAh
- Panneau solaire : max. 5,5 V --- 150 mA
- 6 x LED SMD
- La durée de combustion est d'environ 6 à 8 heures lorsqu'elle est complètement chargée

| Informations sur la batterie | |
|------------------------------|---|
| Producteur | Henan Hengyi lithium energy technology Co., Ltd |
| Lieu de production | Building 3, Xinhua Industrial Park, Longmen Avenue, Xinhua District, Pingdingshan City, Henan, P.R. China |
| Modèle | 3.7V 1200mAh 18650 lithium battery |
| Contact | hyln001@hylnkj.cn |
| Agent extincteur à utiliser | aucune classe d'incendie (pas de restriction) |

Utilisation prévue

- Utiliser l'article uniquement de la manière décrite dans le mode d'emploi ; tout autre usage est interdit. Utiliser l'article uniquement de la manière décrite dans le mode d'emploi ; tout autre usage est interdit.
- Pour toutes améliorations nécessaires du produit, nous nous réservons le droit de modifier le produit, l'emballage ou la notice d'utilisation si besoin, sans information préalable



REMARQUE IMPORTANTE !

- N'utilisez pas de piles non rechargeables car elles pourraient endommager le produit.
- Prenez note que même éteint (veille), le produit utilise une petite quantité de courant (tension de polarisation). Il s'agit d'un processus normal qui ne peut pas être évité d'un point de vue technique, et qui n'influence pas la qualité et la performance des piles rechargeables ou du produit en lui-même.
- Veuillez retirer les piles rechargeables si vous n'utilisez pas l'article pendant une période prolongée, car celles-ci peuvent se décharger et il existe un risque de fuite.



Notes concernant la sécurité

-  Lire et conserver le mode d'emploi
- Lire attentivement l'intégralité du mode d'emploi avant d'utiliser le produit pour la première fois.
- Bien conserver le mode d'emploi.
- Lorsque vous transmettez le produit à un tiers, vous devez toujours le transmettre avec son mode d'emploi.
- Ce produit est un article de décoration et non un jouet pour les enfants !
- Les enfants peuvent utiliser le produit mais uniquement sous la surveillance d'un adulte.
- Ce produit ne doit pas être raccordé électriquement à un autre appareil.
- N'utilisez pas l'article dans l'eau !
- N'utilisez pas le produit à proximité de gaz ou appareils électriques.
- Veuillez ne pas réparer l'article vous-même car cela annulerait la garantie.
- Avant d'utiliser l'article, veuillez l'inspecter afin de détecter tout dommage.
- Ne rien accrocher sur l'article.
- Ne pas utiliser l'article dans l'emballage.

Avertissements généraux sur les piles et accumulateurs

- Charger les piles rechargeables uniquement sous la surveillance d'un adulte. Les enfants ne sont pas autorisés à changer les piles sans surveillance.
- Les piles doivent être insérées en respectant la bonne polarité (+/-).
- Ne pas jeter les piles au feu et ne pas les exposer à une forte chaleur.
- Ne pas avaler les piles !
- Afin de profiter longtemps de l'article, retirez toujours les piles d'un article lorsqu'il n'est pas utilisé pendant une longue période. Ceci empêche les piles de se décharger et protège l'article contre les fuites de pile.

- Si les piles fuient, retirez-les du compartiment des piles à l'aide d'un tissu et jetez-les conformément au mode d'emploi.
 - Évitez que l'acide des piles entre en contact avec la peau ou les yeux. Si de l'acide des piles entre tout de même en contact avec vos yeux, rincez-les à grande eau et contactez immédiatement un médecin. Si votre peau entre en contact avec l'acide, lavez l'endroit concerné à grande eau avec du savon.
9. Si la lumière s'affaiblit avec le temps, vous devez changer les piles. Il suffit de pousser le couvercle de la tête de lanterne vers le haut (appuyer en même temps sur les deux flèches opposées sur le boîtier) et de pousser le couvercle vers le haut. Placez le couvercle avec le panneau solaire vers le bas sur un chiffon doux. Vous pouvez maintenant desserrer les 4 vis avec un tournevis cruciforme. Soulevez délicatement le couvercle. Les piles rechargeables sont situées sous le compartiment à piles. Retirez soigneusement les piles usagées du compartiment à piles et remplacez-les par des neuves du même type. Faites attention à respecter la bonne polarité lors de l'insertion. Vissez le couvercle avec les vis préalablement desserrées. Remettez le couvercle sur le boîtier. La lanterne est à nouveau prête à être utilisée.

Premières étapes et mise en service de l'article (fig. 1)

1. Vérifiez que l'article est complet.
2. Prenez la tête de la lanterne et poussez le couvercle de la lanterne entière vers le haut. Ce faisant, appuyez sur les flèches du côté opposé a, bord du couvercle.
3. Tournez le couvercle avec le panneau solaire vers le bas.
4. Vous pouvez maintenant voir l'interrupteur ON / OFF sur le dessous du couvercle.
5. Réglez le commutateur de "OFF" à "ON" et vérifiez que l'article fonctionne. Pour ce faire, tenez votre main près du panneau solaire. La lumière LED doit s'allumer lorsque le panneau solaire est assombri. Si cela onctionne, repoussez le couvercle sur le boîtier.
6. Déterminez l'endroit où le support mural doit être fixé. Veillez à ce qu'aucun câble électrique ne soit posé à cet endroit. Assurez-vous également que la lanterne bénéficie d'un ensoleillement suffisant à l'endroit prévu. L'endroit doit être ensoleillé toute la journée. Une fois que vous avez trouvé le bon endroit, percez deux trous dans le mur et insérez les chevilles. Prenez ensuite le support mural et placez-le avec les trous directement sur les chevilles. Vissez maintenant le support mural dans les chevilles à l'aide des vis fournies.
7. Placez maintenant la tête de la lanterne sur le support mural.
8. Si la lumière ne brille pas dans l'obscurité après au moins 6 heures d'exposition au soleil, veuillez vérifier les points suivants :
 - vérifiez si l'interrupteur "ON/OFF" est en position "ON".
 - Veuillez vérifier à nouveau si les piles à l'intérieur sont en contact avec les deux pôles.
 - Vérifiez que la lanterne est dans un endroit ensoleillé. Le panneau solaire doit faire face directement au soleil. Les piles rechargeables peuvent avoir été endommagées pendant le transport.

La position optimale de la lanterne solaire

Placez la lanterne solaire dans un endroit ensoleillé à l'extérieur où la lanterne est exposée à la lumière directe du soleil pendant au moins 6 heures (fig. 5). Les zones ombragées ou couvertes nuisent aux performances des piles rechargeables, car elles ne peuvent pas être complètement rechargées (fig. 3). Cela peut entraîner une diminution des performances la nuit.

Dépannage

Si la lanterne solaire à LED ne s'allume pas, cela peut être dû à plusieurs raisons listées ci-dessous :

- Les piles rechargeables ne sont pas complètement chargées ou doivent être remplacées.
- Veillez à ce que le panneau solaire soit exposé à la lumière directe du soleil pendant la journée.
- Si le panneau solaire est couvert ou installé dans un lieu ombragé, la pile rechargeable ne se chargera pas complètement et émettra moins de lumière. Pour éviter ces problèmes, veuillez utiliser l'appareil les jours ensoleillés pour charger complètement la pile rechargeable (fig. 2).
- Une autre des raisons peut être que le panneau solaire est placé trop près d'une autre source lumineuse (lampadaire dans le jardin, autre lumière artificielle), car l'article ne pourra pas absorber suffisamment de lumière solaire (fig. 4).
- Panneau sale : si le panneau n'est pas complètement exempt de poussière et de saleté, cela peut réduire les performances de la piles rechargeables. Le rendement lumineux sera alors plus faible.

Nettoyage et entretien



ATTENTION ! N'utilisez jamais de solvants, de nettoyants abrasifs, de brosses dures, d'objets métalliques ou tranchants pour le nettoyage.

Les solvants sont nocifs pour la santé et

attaquent les pièces en plastique, les nettoyants abrasifs et les produits d'aide au nettoyage rayent la surface.

1. Nettoyez l'article avec un chiffon humide et, si nécessaire, utilisez un détergent doux.
2. Bien sécher l'article avant de le ranger.
3. Si l'article n'est pas utilisé pendant une longue période, conservez-le propre et à l'abri du soleil, dans un endroit sec et frais et dans son emballage d'origine.
4. Il est important de garder la cellule du panneau solaire exempt de poussière et de saleté pour assurer une exposition optimale à la lumière du soleil. Si la cellule ou le panneau est sale, la pile rechargeable ne peut pas être complètement chargée et la durée de vie de la pile rechargeable en sera affectée.

Stockage

- Veuillez retirer les piles de l'article si vous ne l'utilisez pas pendant une période prolongée.
- Vous éviterez ainsi toute fuite de pile. Nettoyez l'article comme décrit ci-dessus. Séchez bien l'article.
- Rangez l'article si possible dans son emballage d'origine dans un endroit avec une température constante (entre + 15 °C et + 25 °C) et une faible humidité.



Informations sur la mise au rebut de la pile rechargeable

Ce symbole signifie que les piles et les accumulateurs ne doivent pas être jetés avec les déchets ménagers normaux. Vous êtes légalement tenu de les remettre gratuitement à la fin de leur durée de vie à un point de collecte de droit public ou aux points de collecte mis en place par les distributeurs pour le recyclage. Les piles et les accumulateurs qui ne sont pas solidement enfermés dans l'appareil et qui peuvent être retirés sans être détruits doivent être séparés et amenés à l'état déchargé à la déchetterie prévue. La réutilisation et le recyclage des appareils et batteries usagés sont une contribution importante à la protection de notre environnement. En cas d'élimination incorrecte, des composants toxiques peuvent être libérés dans l'environnement et avoir des effets nocifs sur la santé des personnes, des animaux et des plantes. Voici quelques bonnes pratiques et recommandations pour prolonger la durée de vie de vos piles et accumulateurs et permettre leur réutilisation :

- Chargez correctement et complètement vos batteries afin de maximiser leur durée de vie. Si nécessaire, déchargez-les complètement avec un chargeur approprié avant de les recharger.

- Envisagez la possibilité d'utiliser des batteries rechargeables. Celles-ci peuvent être réutilisées et rechargées plusieurs fois, ce qui réduit la quantité de déchets de batterie.
- Utilisez toujours le type de piles approprié pour vos appareils. Une mauvaise utilisation peut raccourcir la durée de vie des piles et avoir des effets potentiellement néfastes.

Respectez toujours les consignes de sécurité lors de la manipulation des piles usagées. Les piles usagées contenant du lithium (Li = lithium) présentent un risque élevé d'incendie. Il convient donc d'accorder une attention particulière à l'élimination correcte des piles et accumulateurs usagés contenant du lithium. Une élimination incorrecte peut en outre entraîner des courts-circuits internes et externes dus à des effets thermiques (chaleur) ou à des dommages mécaniques. Un court-circuit peut provoquer un incendie ou une explosion et avoir de graves conséquences pour l'homme et l'environnement. Pour éviter un court-circuit, scotchez les pôles ou les contacts de la batterie avant de la jeter.

Garantie











Conservez le ticket de caisse ainsi que le mode d'emploi, vous en aurez besoin si vous voulez faire valoir la garantie.

Déclaration de conformité CE

L'article répond à toutes les normes requises pour obtenir le marquage CE. Si vous avez besoin de la Déclaration de conformité CE de ce produit, contactez le fabricant :

info@innocom-gmbh.de

Explications des symboles

| Symbole | Désignation | Déclaration |
|--|--|--|
|  | Marquage CE | Cet article répond aux exigences en vigueur établies dans la législation d'harmonisation communautaire relative à son installation, dans le respect du règlement CE 765/2008. |
|  | Symbole d'élimination des piles et batteries rechargeables | Les piles et batteries ne doivent pas être éliminées avec les ordures ménagères ! Chaque consommateur est légalement obligé de jeter les piles et batteries, qu'elles contiennent des substances nocives* ou non, sur un site de collecte approprié dans son quartier ou sa ville afin qu'elles puissent être recyclées en respectant l'environnement. Toujours apporter pour recyclage des piles et batteries déchargées ! * Polluants : Cd = cadmium, Hg = mercure, Pb = plomb |
|  | Symbole de tri pour les appareils électriques | Les vieux appareils n'ont pas leur place dans les ordures ménagères ! Si l'appareil ne peut plus être utilisé, chaque consommateur est légalement obligé d'éliminer les appareils, sur un site de collecte approprié dans son quartier ou sa ville afin qu'ils puissent être recyclés. Cela garantit que les déchets seront recyclés en respectant |
| <p>l'environnement et en évitant les effets négatifs sur celui-ci. Par conséquent, les appareils électriques sont marqués par ce symbole. Les consommateurs ont la possibilité de se défaire gratuitement d'un appareil usagé auprès d'un distributeur tenu de le reprendre s'ils achètent un appareil neuf équivalent ayant essentiellement la même fonction. Cette possibilité existe également en cas de livraison à un ménage privé. Lors de la conclusion du contrat de vente, le distributeur doit interroger le consommateur sur son intention de restituer un tel appareil. En outre, les consommateurs peuvent déposer gratuitement jusqu'à trois appareils usagés d'un même type dans un point de collecte d'un distributeur, sans que cela soit lié à l'achat d'un appareil neuf. Toutefois, la longueur des côtés de chaque appareil ne doit pas dépasser 25 cm. Les piles et accumulateurs qui ne sont pas solidement fixés à l'appareil électrique ou électronique et qui peuvent être retirés sans problème doivent être séparés de l'appareil avant que celui-ci ne soit déposé à un point de collecte et remis à une filière d'élimination prévue à cet effet. Il en va de même pour les lampes qui peuvent être retirées de l'appareil sans être détruites. Les propriétaires d'appareils électriques et électroniques provenant de ménages privés peuvent les déposer dans les points de collecte des organismes publics chargés de l'élimination des déchets ou dans les points de collecte mis en place par les fabricants ou les distributeurs au sens de Loi sur la mise sur le marché, la reprise et l'élimination non polluante des appareils électriques et électroniques [ElektroG]. La remise des appareils usagés est gratuite. Les consommateurs sont encouragés à prendre des mesures de prévention des déchets. En ce qui concerne les équipements électriques et électroniques, il s'agit notamment de prolonger leur durée de vie en réparant les appareils défectueux et en revendant les appareils usagés en bon état de fonctionnement plutôt que de les envoyer à la décharge. En règle générale, les distributeurs sont tenus de veiller à ce que les anciens appareils puissent être retournés gratuitement en proposant des options de retour appropriées à une distance raisonnable.</p> | | |
|  | Indication du degré de protection | Protection contre les corps étrangers solides de plus d'1,0 mm. Ex. : fils métalliques ou bandes de plus d'1,0 mm d'épaisseur. Corps étrangers solides de plus d'1,0 mm de diamètre. Protection contre les éclaboussures. Qu'importe la direction par rapport au boîtier, les éclaboussures ne peuvent avoir aucun effet néfaste sur l'article. |
|  | Classe de protection 3 | Les lampes reposent sur la protection contre les chocs électriques lors de l'application de la très basse tension de sécurité (TBTS-SELV). Aucune tension supérieure à la TBTS (SELV) n'est générée. |
|  | BellandDual (exploitation des emballages) | Les taxes légales relatives à l'exploitation des matériaux utilisés ont été préalablement payées par le fabricant. Le consommateur final doit donc faire éliminer l'emballage par la société de recyclage financée (double système). |
|  | Marquage de recyclage | Le code de recyclage est utilisé pour identifier les matériaux à retourner dans le cycle de recyclage. 21-PAP: autre carton, emballage |
|  | Identification recyclage | Déposer les appareils inutilisables dans un centre de recyclage des matériaux. Ne les éliminez pas avec les ordures ménagères. Des informations supplémentaires sont à votre disposition auprès des autorités compétentes. Jetez les emballages selon le type de matériau et conformément aux prescriptions locales applicables dans votre région. |
|  | Mode d'emploi | Avant la mise en service de l'article, veuillez lire les instructions et consignes indiquées dans le mode d'emploi. |
|  | Symbole d'avertissement universel | Symbole d'avertissement mettant en garde contre un danger / permettant d'identifier un danger dans le cadre des règles de prévention des accidents. |

Productomschrijving

Bedankt voor het kopen van dit artikel. We hopen dat je lang van het artikel zult genieten en vragen je daarom lees de gebruiksaanwijzing aandachtig en tot het einde.

Leveringsomvang

- 1 x LED solar lantaarn (kunststof) met zonnepaneel en schemersensor
- 1 x muurbeugel
- 2 x muurpluggen / 2 x schroeven voor muurbevestiging
- 6 x warmwitte SMD LED's
- 1 x accumulator (batterij): 18650 Li-ion Akku
- 1 x handleiding

Technische specificaties

- Afmetingen: ongeveer 21 x 20 cm
- Materiaal: kunststof
- Voeding: 1 x 18650 Li-ion 3,7V --- 1200 mAh
- Zonnepaneel: max. 5,5V --- 150 mA
- 6 x SMD LED's
- De brandtijd is 6-8 uur wanneer volledig opgeladen

| Batterijgegevens | |
|-------------------------|---|
| Producent | Henan Hengyi lithium energy technology Co., Ltd |
| Plaats van productie | Building 3, Xinhua Industrial Park, Longmen Avenue, Xinhua District, Pingdingshan City, Henan, P.R. China |
| Model | 3.7V 1200mAh 18650 lithium battery |
| Contact | hyn001@hynkj.cn |
| Te gebruiken blusmiddel | Geen brandklasse (geen beperking) |

Beoogd gebruik

- Het item is alleen voor privégebruik; niet ontwikkeld voor commercieel gebruik.
- Gebruik het artikel alleen zoals beschreven in de instructies. Elk ander gebruik is niet toegestaan.
- In het kader van noodzakelijke verdere ontwikkelingen behouden wij ons het recht voor om het product, de verpakking of de gebruiksaanwijzing op elk moment te wijzigen als dit nodig is.



BELANGRIJKE NOTITIE!

- Gebruik geen niet-oplaadbare batterijen; ze kunnen het product beschadigen.
- Houd er rekening mee dat het artikel een kleine hoeveelheid elektriciteit (ruststroom) verbruikt, zelfs als het is uitgeschakeld (stand-by-modus). Dit is een normaal en technisch onvermijdelijk proces, dat niets te maken heeft met de kwaliteit en prestaties van de batterij of het product zelf.
- Verwijder de batterijen als het artikel lange tijd niet wordt gebruikt, omdat de batterijen enerzijds kunnen ontladen en anderzijds het risico op lekkage bestaat.



Veiligheidsinstructies



- Lees de gebruikershandleiding zorgvuldig door voordat u het artikel voor de eerste keer gebruikt.
- Bewaar de gebruiksaanwijzing goed.
- Het is een decoratief item en geen speelgoed voor kinderen!
- Kinderen mogen het artikel alleen gebruiken onder toezicht van een volwassene.
- Het artikel is geen verlichting voor het interieur, maar een decoratief artikel.
- Dit item mag niet elektrisch worden aangesloten op een ander item.
- Gebruik het artikel niet in water!
- Niet gebruiken in de buurt van gas, elektrische apparaten of vuur.
- Repareer het artikel niet zelf, want hierdoor vervalt de garantie.
- Inspecteer het artikel voor gebruik op schade.
- Bevestig niets aan het item.
- Gebruik het artikel niet in de verpakking.

Algemene batterijwaarschuwingen

- Alkalinebatterijen kunnen niet worden opgeladen.
- Oplaadbare batterijen mogen alleen worden opgeladen onder toezicht van een volwassene. Kinderen mogen de batterijen niet zonder toezicht verwisselen.
- Batterijen moeten met de juiste polariteit (+/-) worden geplaatst.
- Gooi batterijen niet in vuur en stel ze niet bloot aan overmatige hitte.
- Batterijen mogen niet worden ingeslikt!
- Om lang van het artikel te kunnen genieten, moet u altijd de batterijen uit een artikel verwijderen als het lange tijd niet wordt gebruikt. Dit voorkomt dat de batterijen ontladen en beschermt het artikel tegen batterijlekkage.
- Als de batterijen lekken, verwijder ze dan met een doek uit het batterijvak en gooi ze op de juiste manier weg.

- Vermijd huid- en oogcontact met het accu. Mocht u toch in oogcontact komen met het accu, spoel dan uw ogen uit met veel water en neem direct contact op met een arts. Als batterij in contact komt met de huid, was het gebied dan met veel water en zeep.

Eerste stappen en ingebruikname van het artikel (afb. 1)

Overdag absorbeert het zonnepaneel zonlicht en slaat het op als elektriciteit in een batterij. Zodra het donker wordt, gaat de LED-lamp automatisch aan en geeft de eerder opgeslagen energie vrij in de vorm van licht. Zodra het donker wordt, gaat de LED-lamp automatisch aan en geeft de eerder opgeslagen energie af in de vorm van licht. Houd er rekening mee dat de termijn sterk afhankelijk is van de eisen. De uren zonneshijn in de winter zijn zeer beperkt, wat weer leidt tot verminderde prestaties in vergelijking met de zomermaanden wanneer de zon schijnt. Bij 10 uur zon overdag brandt de LED 6-8 uur's avonds.

1. Haal het artikel uit de verpakking en controleer het artikel op volledigheid.
2. Neem de lantaarnkop en druk het deksel van de volledige lantaarn omhoog. Druk hiervoor op de tegenoverliggende pijl op de bovenrand van de behuizing.
3. Draai het deksel met het zonnepaneel omlaag, zodat u de onderzijde kunt zien.
4. U kunt nu de ON/OFF-schakelaar aan de onderkant van het deksel zien.
5. Schuif de schakelaar van 'OFF' naar 'ON' en controleer de werking van het artikel door even de hand dicht boven het zonnepaneel te houden. De ledlamp moet bij verduistering van het zonnepaneel oplichten. Als dit gelukt is, drukt u het deksel weer op de behuizing.
6. Bepaal waar de muurbeugel moet worden bevestigd. Zorg ervoor dat hier geen elektriciteitskabels worden gelegd. Zorg er verder voor dat de lantaarn op de geplande plaats voldoende zonlicht krijgt. De plek moet de hele dag zonlicht krijgen. Als je de juiste plek hebt gevonden, boor je 2 gaten in de muur en breng je de muurpluggen aan. Neem vervolgens de muurbeugel en plaats deze met de gaten recht boven de muurpluggen. Schroef nu de muurbeugel in de muurpluggen met de bijgeleverde schroeven.
7. Plaats nu de lantaarnkop op de muurbeugel.
8. Als het licht in het duister na minimaal 6 uur zonlicht niet brandt, controleert u het volgende:
 - Controleer of de 'ON/OFF'-schakelaar op 'ON' staat.
 - Controleer nogmaals of de batterijen in de lantaarn contact maken met de beide polen.
 - Controleer of de lantaarn op een zonnige plek staat. Het zonnepaneel moet direct naar de zon gericht zijn. Mogelijk zijn de batterijen door het transport beschadigd geraakt.

9. Als het licht na verloop van tijd zwakker wordt, moet u de batterijen vervangen. Hiervoor hoeft u alleen het deksel van de lantaarnkop omhoog te drukken (druk gelijktijdig op de behuizing op de twee tegenoverliggende pijlen en druk het deksel zo omhoog). Leg het deksel met het zonnepaneel omlaag op een zachte doek. Nu kunt u met een kruiskopschroevendraaier de 4 schroeven losdraaien. Til de afdekking voorzichtig omhoog. Nu zijn de batterijen in het batterijcompartiment te zien. Verwijder de oude batterijen voorzichtig uit het batterijcompartiment en vervang ze door nieuwe van hetzelfde type. Let bij het plaatsen op de juiste polariteit. Schroef de afdekking weer vast met de eerder losgedraaide schroeven. Plaats het deksel weer op de behuizing. De lantaarn is weer klaar voor gebruik.

De optimale positie van de zonnelantaarn

Plaats de zonnelantaarn op een zonnige plaats in de buitenlucht, waar de lantaarn minimaal aan 6 uur direct zonlicht wordt blootgesteld (afb. 5). Schaduwwijke of overdekte plaatsen hebben een nadelige invloed op de werking van de batterijen, aangezien deze zich zo niet volledig kunnen opladen (afb. 3). Hierdoor kan de lantaarn 's nachts minder goed werken.

Probleemoplossen

Als de LED niet gaat branden, kan dit de volgende redenen hebben:

- De batterij is niet volledig opgeladen of moet worden vervangen.
- Zorg ervoor dat de lamp overdag wordt blootgesteld aan direct zonlicht.
- Als het bewolkt is, zal de batterij niet volledig opladen en minder licht uitstralen. Om deze problemen te voorkomen, kunt u het artikel op zonnige dagen gebruiken om de batterij volledig op te laden (afb. 2).
- De lichtsteen mag niet te dicht bij andere lichtbronnen (straatlantaarns/tuinverlichting) komen te staan, aangezien deze het zonnepaneel met kunstlicht verlichten, waardoor de schemensensor in het artikel niet geactiveerd wordt en het artikel niet licht op ondanks de duisternis (afb. 4).
- Vuile lens: als de lichtsteen niet helemaal vrij is van stof en vuil, dit kan de prestaties van de batterij verminderen en er is een verminderde/geen lichtopbrengst.

Reiniging en verzorging



WAARSCHUWING! Gebruik voor de reiniging nooit oplosmiddelen of schuurmiddelen, harde borstels, metalen of scherpe voorwerpen.

Oplosmiddelen zijn schadelijk voor de gezondheid en tasten de kunststof onderdelen aan, schurende reinigingsmiddelen en gereedschappen krassen op het oppervlak.

1. Reinig het item met een vochtige doek en gebruik indien nodig een mild schoonmaakmiddel.
2. Droog het artikel goed af voordat u het opbergt.
3. Als het artikel voor langere tijd niet wordt gebruikt, bewaar het dan schoon en beschermd tegen zonlicht op een droge, koele plaats in de originele verpakking.
4. Voor een optimale opname van zonlicht is het belangrijk de lens stof- en vuilvrij te houden. Als de lens/het paneel vuil is, kan de batterij niet volledig worden opgeladen; wat de levensduur van de batterij op de lange termijn negatief beïnvloedt.

Opslag

- Als u het artikel lange tijd niet gebruikt, verwijder dan de batterij uit het artikel om het risico van batterijlekkage te voorkomen.
- Maak het artikel schoon zoals eerder beschreven en droog het goed af.
- Bewaar het artikel in de originele verpakking bij een zo constant mogelijke temperatuur (tussen + 15°C tot + 25°C) en lage luchtvochtigheid.



Informatie over het weggooien van batterijen

Dit symbool betekent dat batterijen en accu's niet met het normale huisvuil mogen worden weggegooid. Aan het einde van hun levensduur bent u wettelijk verplicht om ze gratis te deponeren bij een openbaar inzamelpunt of bij inzamelcentra die zijn opgezet door distributeurs voor recycling. Batterijen en oplaadbare batterijen die niet vast in het apparaat zitten en verwijderd kunnen worden zonder schade te veroorzaken, moeten gescheiden worden en in ontladen toestand worden weggegooid. Het hergebruik en de recycling van oude apparaten en batterijen is een belangrijke bijdrage aan de bescherming van ons milieu. Bij onjuiste verwijdering kunnen giftige stoffen in het milieu terechtkomen die schadelijk zijn voor mensen, dieren en planten. Hieronder vindt u enkele beproefde methoden en aanbevelingen om de levensduur van uw batterijen en oplaadbare accu's te verlengen en hergebruik mogelijk te maken:

- Laad uw accu's correct en volledig op om hun levensduur te maximaliseren. Ontlaad ze indien nodig volledig met een geschikte lader voordat u ze opnieuw oplaadt.
- Overweeg de mogelijkheid om oplaadbare batterijen te gebruiken. Deze kunnen meerdere keren worden hergebruikt en opgeladen, waardoor er minder batterijen worden weggegooid.

- Gebruik altijd het juiste type batterijen voor uw apparaten. Verkeerd gebruik kan de levensduur van de batterijen verkorten en mogelijk schadelijke gevolgen hebben.

Volg altijd de veiligheidsinstructies bij het omgaan met gebruikte batterijen. Gebruikte batterijen die lithium (Li = lithium) bevatten, vormen een groot risico op brand. Daarom moet speciale aandacht worden besteed aan de juiste verwijdering van gebruikte batterijen en oplaadbare batterijen die lithium bevatten. Onjuiste verwijdering kan ook leiden tot interne en externe kortsluiting als gevolg van thermische effecten (hitte) of mechanische schade. Kortsluiting kan leiden tot brand of explosie en ernstige gevolgen hebben voor mens en milieu. Voorkom kortsluiting door de polen of contacten van de batterij af te plakken voordat u deze weggooit.

Garantie

Bewaar de kassabon samen met de gebruiksaanwijzing voor het geval u gebruik wilt maken van de garantie.

EG-conformiteitsverklaring

Het artikel voldoet aan alle normen die vereist zijn om de CE-markering te verkrijgen. Vraag indien nodig het tuur de EG-conformiteitsverklaring voor dit artikel naar de fabrikant: E-mail: info@innocom-gmbh.de

Icoon uitleg

| Symbol | Aanwijzing | Uitleg |
|--|---|---|
|  | CE Etikettering | Dit artikel voldoet aan de toepasselijke eisen die zijn vastgelegd in de communautaire harmonisatiewetgeving inzake het aanbrengen ervan, in overeenstemming met EU-verordening 765/2008. |
|  | Beschikbaarheid symbool voor batterijen en batterijen | Batterijen en oplaadbare batterijen zijn geen huishoudelijk afval! Ledere consument is wettelijk verplicht alle batterijen en accu's, ongeacht of deze schadelijke stoffen* bevatten of niet, in te leveren bij een inzamelpunt in zijn gemeente/wijk of in de handel, zodat deze op milieuvriendelijke wijze kunnen worden afgevoerd. Batterijen en oplaadbare batterijen mogen alleen worden ingeleverd als ze leeg zijn! * Gemarkeerd met: Cd=cadmium, Hg=kwik, Pb=lood |
|  | Elektrische apparaten | Oude apparaten horen niet bij het huisvuil!! Als het apparaat niet meer kan worden gebruikt, is elke consument wettelijk verplicht om oude apparaten gescheiden van het huisvuil in te leveren, bijvoorbeeld bij een inzamelpunt in zijn gemeente/wijk. Dit zorgt ervoor dat de oude apparaten professioneel worden gerecycled en negatieve effecten op het milieu worden voorkomen. Om deze reden zijn elektronische apparaten gemarkeerd met het getoonde symbool. Consumenten hebben de mogelijkheid om een oud toestel gratis in te leveren bij een distributeur, die verplicht is het terug te nemen bij aankoop van een nieuw toestel van dezelfde waarde met in wezen dezelfde functie. Deze mogelijkheid bestaat ook voor leveringen aan een particulier huishouden. Bij het sluiten van het verkoopcontract heeft de distributeur de consument geïnformeerd over een overeenkomstige informeren over het voornemen om terug te keren. Daarnaast kunnen consumenten maximaal drie oude toestellen van een toesteltype gratis inleveren bij het inzamelpunt van een distributeur, zonder dat dit gekoppeld is aan de aankoop van één toestel. nieuw apparaat is gekoppeld. De randlengte van de respectievelijke apparaten mag echter niet groter zijn dan 25 cm. Batterijen en accu's die niet stevig zijn omsloten door het elektrische of elektronische apparaat en zonder problemen kunnen worden verwijderd, moeten op een inzamelpunt van het apparaat worden gescheiden voordat het wordt ingeleverd en afgevoerd naar een daarvoor bestemde afvalverwerkingsfaciliteit. Hetzelfde geldt voor lampen die kan van het apparaat worden verwijderd zonder het te vernietigen. Bezitters van elektrische en elektronische apparaten uit particuliere huishoudens kunnen deze inleveren bij de inzamelpunten van de openbare afvalverwerkingsdiensten of bij de inzamelpunten die zijn ingericht door de fabrikanten of distributeurs in de zin van de ElektroG. Het afvoeren van oude apparaten is gratis. Consumenten worden aangemoedigd om maatregelen te nemen om verspilling te voorkomen. Met betrekking tot elektrische en elektronische apparatuur betekent dit dat de levensduur wordt verlengd door defecte apparatuur te repareren en gebruikte apparatuur die in goede staat verkeert te verkopen in plaats van deze op te sturen voor verwijdering. |
| IP44 | Specificeren van de Mate van bescherming | Bescherming tegen vaste vreemde voorwerpen groter dan 1,0 mm bijv. B. draden of strips dikker dan 1,0 mm. Vaste vreemde voorwerpen met een diameter van meer dan 1,0 mm. Beschermd tegen opspattend water. Water dat uit elke richting tegen de behuizing wordt gesproeid, mag geen schadelijk effect hebben. |
|  | Bescherming-Klasse 3 | De meegeleverde lampen zijn gebaseerd op bescherming tegen elektrische schokken door gebruik te maken van extra lage veiligheidsspanning (SELV). Er worden geen spanningen hoger dan SELV gegenereerd. |
|  | BellandDual | De fabrikant heeft de wettelijke heffingen voor het recyclen van oude materialen al vooruit betaald. De verpakking dient door de eindverbruiker te worden afgevoerd via de hiermee gefinancierde afvalscheiding (dual systeem). |
|  | Recyclinglabel | De recyclingcode wordt gebruikt om het materiaal te identificeren voor terugkeer naar de recyclingcyclus. 21-PAP: overig karton, verpakkingen |
|  | Werkend handleiding | Let op de instructies voordat u het item gebruikt! |
|  | Algemeen waarschuwingsbord | Waarschuwbord om te waarschuwen voor een gevaar of om een gevaar te identificeren in het kader van de ongevallenpreventievoorschriften. |

INNOCOM GmbH
Ehnenweg 9
26125 Oldenburg
GERMANY

E-Mail: info@innocom-gmbh.de
Fax: + 49 441-93369-29

Service-Hotline: 0800 9336900

(kostenlos aus dem deutschen Festnetz,
Mobilfunk ggf. abweichend)

Made in PRC

Version 1.0 | 2024-11-21

